



Schweizerische Eidgenossenschaft
Confédération suisse
Confederazione Svizzera
Confederaziun svizra

Cooperación Suiza en Bolivia

Formación técnica profesional

TEXTO GUIA DEL PARTICIPANTE

CONFECCIÓN TEXTIL



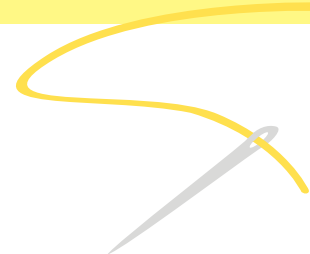

TEXTO GUIA DEL PARTICIPANTE

CONFECCIÓN TEXTIL



Cooperación Suiza en Bolivia

Proyecto:

Formación técnica profesional - FTP
Fundación Educación para el Desarrollo FAUTAPO

Coordinador Regional FAUTAPO Chuquisaca:

Ing. Marco Antonio Flores Gárate

Responsable Técnico:

Lic. Filomeno Cerezo Chacón

Equipo técnico proyecto Formación técnica profesional:

Ing. Favio Raya Castro
Ing. Gisela Parra Martínez
Lic. María Elena Cuellar Mina
Lic. Margoth Zulema Miranda Carballo
Téc. Grover Araujo Marín
Téc. Iván Espada Soto
Ing. Lino Flores
Ing. Reynaldo Panoso Caero
Ing. Edwin Peñaranda Iporre

El presente Texto guía, fue elaborado por el Grover Araujo Marín, en el marco del proyecto: "Formación técnica profesional", ejecutado por la Fundación Educación para el Desarrollo FAUTAPO, con el financiamiento de la Cooperación Suiza; el Módulo II del Texto referido a "Patronaje" corresponde al Téc. Javier Patzy Calani, el cual ha sido enriquecido y adaptado para los niveles de formación: Técnico Básico y Técnico Auxiliar de la Carrera de Confección Textil del Subsistema de Educación Alternativa y Especial.

Impresión y diagramación

Imprenta IMAG
Diciembre 2014

INFORMES:

FAUTAPO OFICINA REGIONAL CHUQUISACA
Calle Jamaica N°1 esquina Destacamento 317
Teléfono: (591) (4) 6456482
Fax: (591) (4) 6432818
www.fundacionautapo.org
www.formaciontecnicabolivia.org

Se autoriza la reproducción total o parcial del presente "Texto guía", por cualquier medio, siempre y cuando se haga referencia a la Fundación Educación para el Desarrollo FAUTAPO.

Sucre – Bolivia



Índice

PRESENTACIÓN 5

INTRODUCCIÓN 6

MÓDULO 1

OPERATIVIDAD DE MÁQUINAS 7

1. LAS MÁQUINAS DE COSER 8

a) Clasificación de Máquinas 9

b) La Máquina Pespuntadora (Recta) 10

c) La Máquina Remalladora (Over) 13

2. OPERATIVIDAD CON LA RECTA 16

a) Ejercicio de Control de Velocidad 16

b) Ejercicio de Control de Freno y Salto 16

c) Práctica de Remaches al comienzo y término
(Competencia de Desempeño Clave) 17

d) Corte de hilo en barra y con piquete 18

e) Giro, Freno y Remache en costura circular 18

3. CLASES DE PUNTADAS 19

a) Clase ISO 100 19

b) Clase ISO 200 19

c) Clase ISO 300 21

d) Clase ISO 400 22

e) Clase ISO 500 23

f) Clase ISO 600 23

MÓDULO 2

PATRONAJE BÁSICO 25

1. INTRODUCCION AL PATRONAJE 26

a) Telas 26

b) Sistemas de Medidas 28

c) Herramientas del Patronaje 29

d) Geometría 33

e) Simbolos del Patronaje 38

2. MEDIDAS 41

a) Toma de Medidas 41

b) Puntos de Medida 46

c) Tablas de Medidas 47

d) Medidas Anatómicas 50

3. PATRÓN ANATÓMICO BASE 53

a) Trazado de Espalda 54

b) Trazado de Delantero 56

Índice

MÓDULO 3

PATRONAJE DE ROPA DEPORTIVA.....59

| | |
|--------------------------------------|----|
| 1. POLERAS | 60 |
| a) Polera de Varón | 60 |
| b) Polera de Mujer | 63 |
| 2. CHAMARRAS | 64 |
| a) Chamarra Deportiva | 64 |
| b) Trazado de Manga Raglan | 69 |
| 3. CORTOS Y BUZOS | 70 |
| a) Patronaje de Cortos..... | 70 |
| b) Patronaje de Buzos de Varón | 72 |
| c) Patronaje de Buzos de Mujer | 74 |

MÓDULO 4

PATRONAJE DE ROPA CASUAL 77

| | |
|-------------------------------------|----|
| 1. FALDAS | 78 |
| a) Falda Clásica..... | 78 |
| b) Falda en "A" | 80 |
| c) Falda con recortes | 80 |
| 2. MANGAS..... | 81 |
| 3. PANTALÓN..... | 83 |
| a) Trazado del delantero | 83 |
| b) Trazado de trasero..... | 84 |
| 4. TRANSFORMACIONES DE PINZA | 85 |
| a) Pinza en el hombro..... | 85 |
| b) Pinza en la sisa..... | 86 |
| c) Pinza en el talle..... | 86 |
| d) Pinza en el costado..... | 87 |
| e) Pinza "Princesa" | 87 |
| f) Pinzas en la espalda | 88 |
| 5. VESTIDOS..... | 89 |
| a) Vestido Clásico | 89 |
| b) Vestido con Corte Princesa | 91 |

Presentación

La Fundación Educación para el Desarrollo FAUTAPO, en el marco del convenio suscrito con la Cooperación Suiza en Bolivia para la ejecución del **proyecto Formación técnica profesional – FTP** que tiene como objetivo *"mejorar el acceso, pertinencia y calidad de la formación técnica profesional y capacitación para el trabajo y la producción, en beneficio de trabajadores/as, productores/as, y población vulnerable, en particular de jóvenes y mujeres"*, viene desarrollando acciones de fortalecimiento a la educación técnica profesional en los Centros de Educación Alternativa - CEAs e Institutos Superiores de Formación Profesional de los municipios de Chuquisaca, Región Cono Sur de Cochabamba y Región Valles de Santa Cruz, con la finalidad que jóvenes y adultos mejoren sus oportunidades de acceso al empleo y autoempleo.

En el proceso de fortalecimiento a la educación técnica, el proyecto encara con énfasis el desarrollo de conocimientos, habilidades y actitudes en los participantes de las distintas carreras técnicas, de manera que las capacidades logradas al concluir el proceso formativo les permita generar sus propios emprendimientos, dinamizar sus unidades productivas e insertarse al mundo laboral en igualdad de condiciones y oportunidades, para mejorar su calidad de vida y la de sus familias.

El presente Texto Guía **"Confección Textil"**, se constituye en un documento de consulta permanente para el participante durante y después de la formación, el cual está caracterizado por presentar contenidos actualizados, con ejemplos reales y de fácil aplicación; incorporando un lenguaje sencillo y comprensible, con imágenes y gráficas que ayudan a comprender el contenido. Está elaborado en base a los lineamientos de Educación Técnica, formulados por el nuevo Modelo Sociocomunitario Productivo, que establece la Ley Educativa "Avelino Siñani – Elizardo Pérez".

En esta tarea de cumplir con los objetivos planteados por el proyecto y con la finalidad de lograr el desarrollo de las capacidades integrales en los participantes de la Carrera Técnica de: Confección Textil, se pone al servicio el presente Texto Guía, como instrumento de consulta y apoyo, que fortalezca el trabajo de los productores del sector textil.

Ing. Marco Antonio Flores Gárate
Coordinador Regional FAUTAPO Chuquisaca

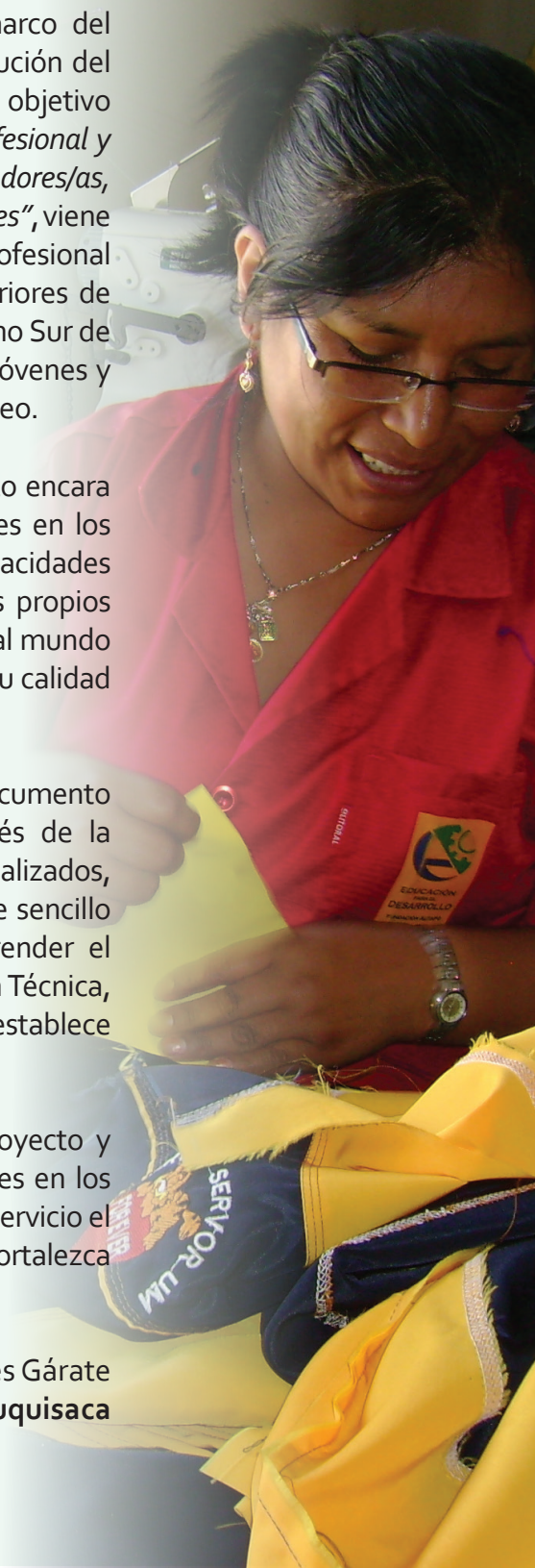

Introducción

El presente Texto Guía “Confección Textil “ ha sido elaborado abordando dos grandes temas de suma importancia, el primero la “Operatividad de Máquinas”, cuyo objetivo es el de introducir al participante en la familiarización de las máquinas y principalmente plantear técnicas y didácticas para la introducción en el manejo de las máquinas. Los ejercicios están planteados para desarrollar capacidades efectivas, han sido probados una y otra vez, con resultados ampliamente satisfactorios, se recomienda no pasarlos por alto.

El segundo aspecto es el de Patronaje, al igual que el anterior módulo, es resultado de una construcción colectiva, con los facilitadores del Proyecto Formación técnica profesional; elaborado de forma sencilla, con tablas de medidas que faciliten los trazados. Aborda la construcción del Patrón Anatómico Base construido con medidas estandarizadas. Seguidamente ha sido incorporado el “Patronaje de Ropa Deportiva”, en ella se construyen los patrones a partir de tablas de medidas que incluyen costuras, holgadura, dobleces. Asimismo se incluyó Módulo “Patronaje de Ropa Casual” elaborado en base a modificaciones del Patrón Anatómico Base, incluyendo las principales transformaciones de pinza.

Téc. Grover Araujo Marín

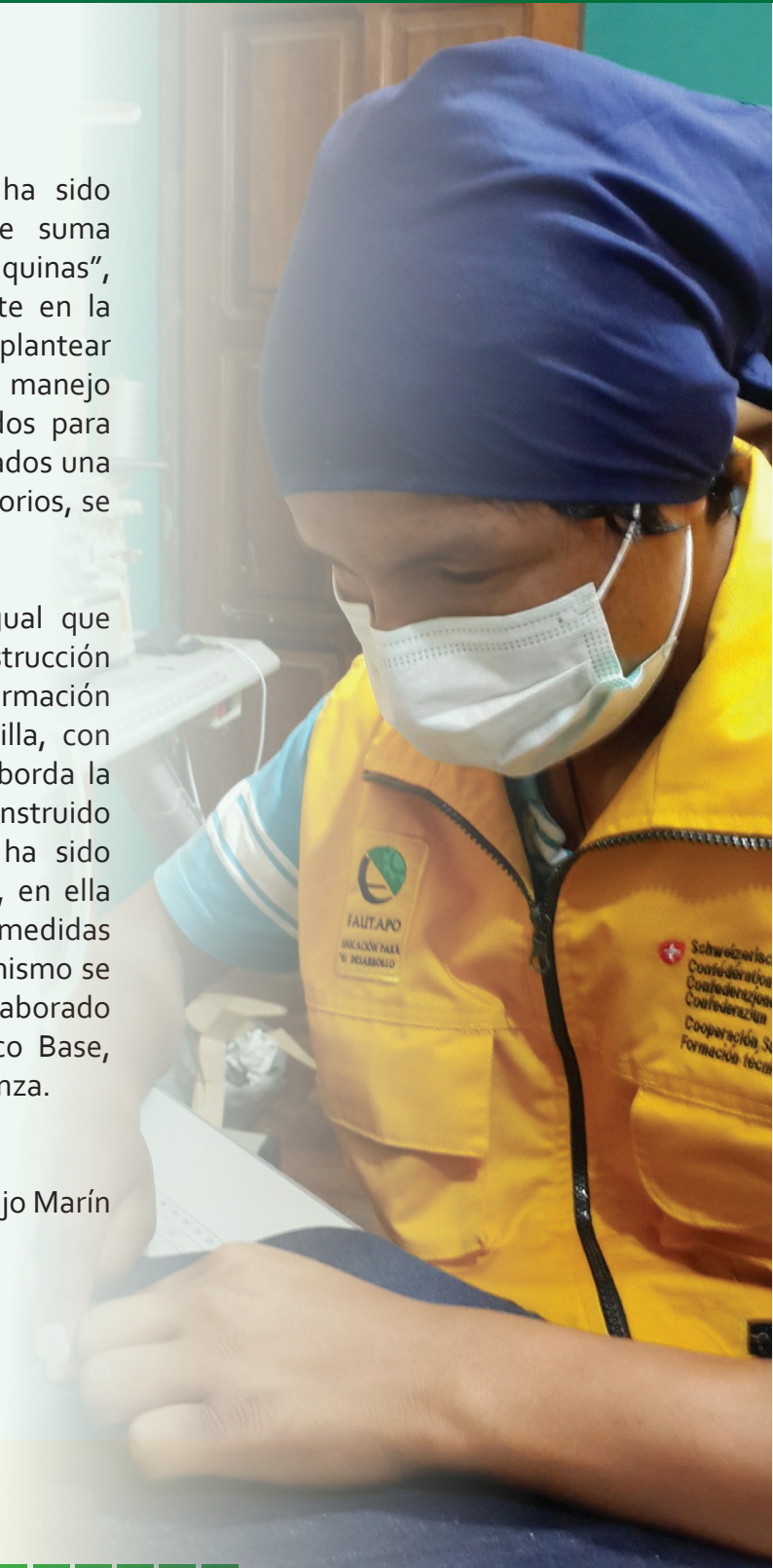
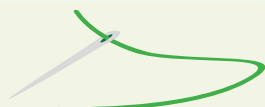

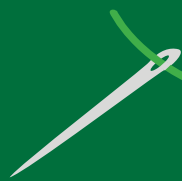

Módulo 1

OPERATIVIDAD DE MÁQUINAS



Unidades de aprendizaje

1. Las máquinas de coser.
2. Operatividad con la Recta.
3. Clases de Puntadas.

UNIDAD DE APRENDIZAJE

1

LAS MÁQUINAS DE COSER

Entre las máquinas de coser tenemos a la:

Recta. Llamada también pespuntadora, las hay de una, dos o tres agujas, realiza una costura conocida como “locktitch” o costura cerrada.

Overlock. Llamada también Remalladora, realiza una costura de sobrehilado.

Recubridora. Con ella se realizan dobladillos y pespuntos, llamada también tapacostura

Collareta. Es similar a la recubridora trabaja con un embudo para hacer ribeteados.

Bastera. Realiza una costura invisible a un lado, es para hacer dobladillos.

Atracadora. Sirve para asegurar presillas, bolsillos, etc.

Ojaladora. Realiza ojales y corta.

Cerradora. Realiza costura francesa con cadeneta. Las más comunes son la plana y codo.

Elastiquera. Para aplicar elásticos a cortos, buzos, etc.



a) Clasificación de las máquinas.

Por su forma son:

- **De cama plana.** Se usa para confeccionar piezas planas
- **De cama cilíndrica.** Se usa para confeccionar piezas cilíndricas, como cuellos, puños de manga.
- **De zócalo.** Se usa para confeccionar piezas que requieren mucha maniobra: gorras, peluches, carteras, etc.

Por su velocidad:

- De velocidad baja hasta 3000 puntadas por minuto.
- Rápidas, hasta 4000 puntadas por minuto.
- Ultra-rápidas 9000 puntadas por minuto.

Por el grado de Especialización:

- De uso doméstico.
- Industriales.
- Universales. (Recta, Overlock)
- Específicas. (atracadora, ojaladora, codo, collareta, elastiquera, pretinadora, bastera, punto ciego, tapacostura, etc.)
- Mecánicas (Recta con motor convencional)
- Semiautomatizadas. (Recta con motor servo y panel de control)
- Automatizadas (Ejemplo, autómata de bolsillos para pantalones jeans)



b) Máquina Pespuntadora de una aguja (Recta).

La Recta pertenece a la clase 300, realiza una costura cerrada en forma de una columna.

Nomenclatura de la Recta.

La máquina recta es la más empleada en la industria de la confección, su costura tiene la misma apariencia por el derecho y el revés. Éstas son algunas de sus partes:

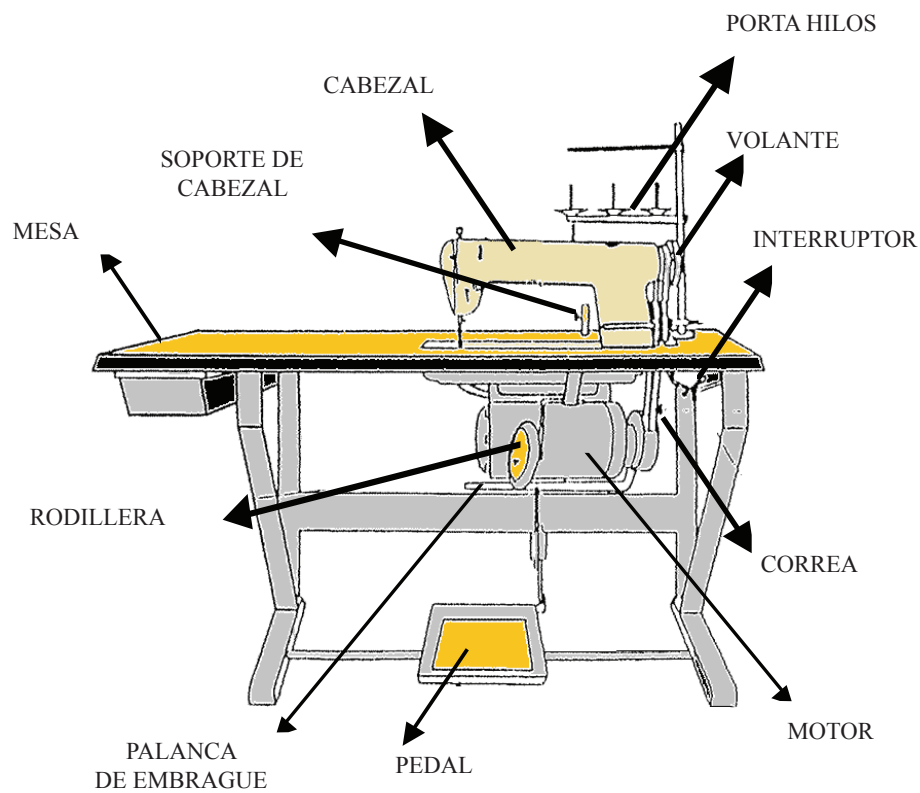

Nomenclatura del cabezal.

El cabezal es la parte más importante, éstas son sus partes principales:

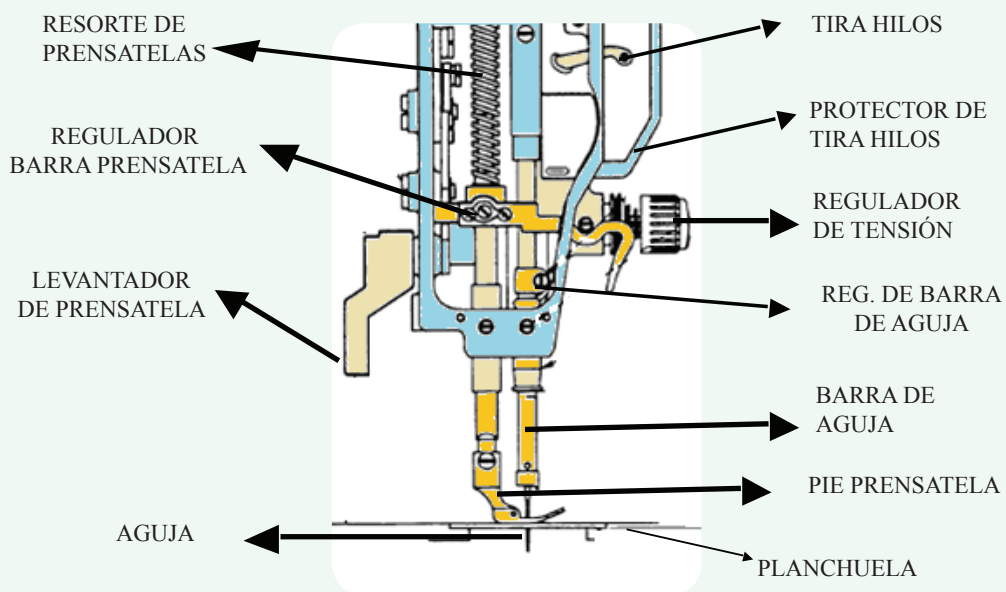
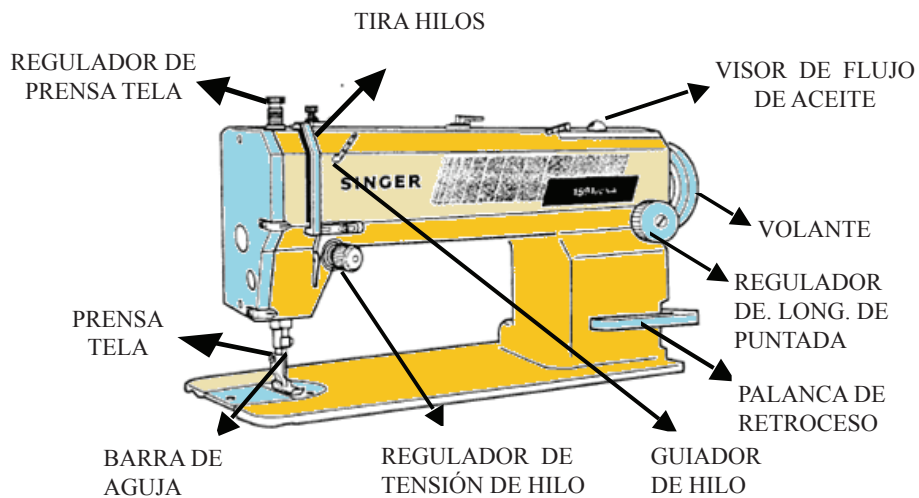

Tensiones de hilo

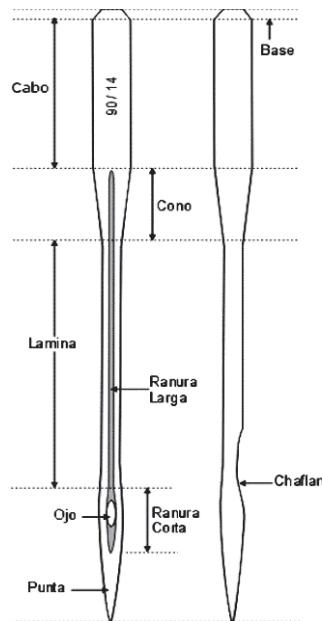
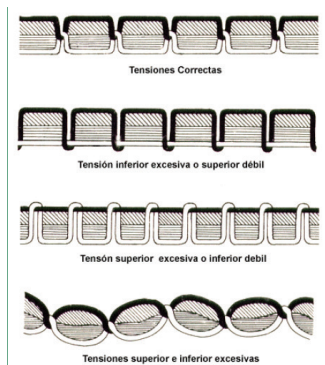

La aguja.

Máquinas y códigos de agujas.

| Máquina | Código de Aguja |
|---------------|--------------------|
| Recta Mediana | DBx1 |
| Recta Pesada | DPx5 |
| Remalladora | DCx27 |
| Recubridora | UY128GAS |
| Tapacostura | UY128GAS |
| Elastiquera | UO113 en Organ |
| Ojaladora | UY113GS en Schmetz |

Las agujas se numeran por el grueso que tengan:

| Nro. de Agujas | Tipo de tela |
|----------------|---|
| 9, 10 y 11 | Telas delgadas, algodón jersey, gasas |
| 12 y 14 | Telas normales, medianas, algodón frizado, popelina, seda |
| 16 y 18 | Mezclilla o tejido de punto, kaky |
| 20 y 24 | Tapicería, alfombras, tela jeans 14 gr. |



c) Máquina Remalladora (Overlock).

Esta máquina pertenece al grupo de las 500, cumple las funciones de orillar y cerrar costuras

Nomenclatura de la Remalladora.

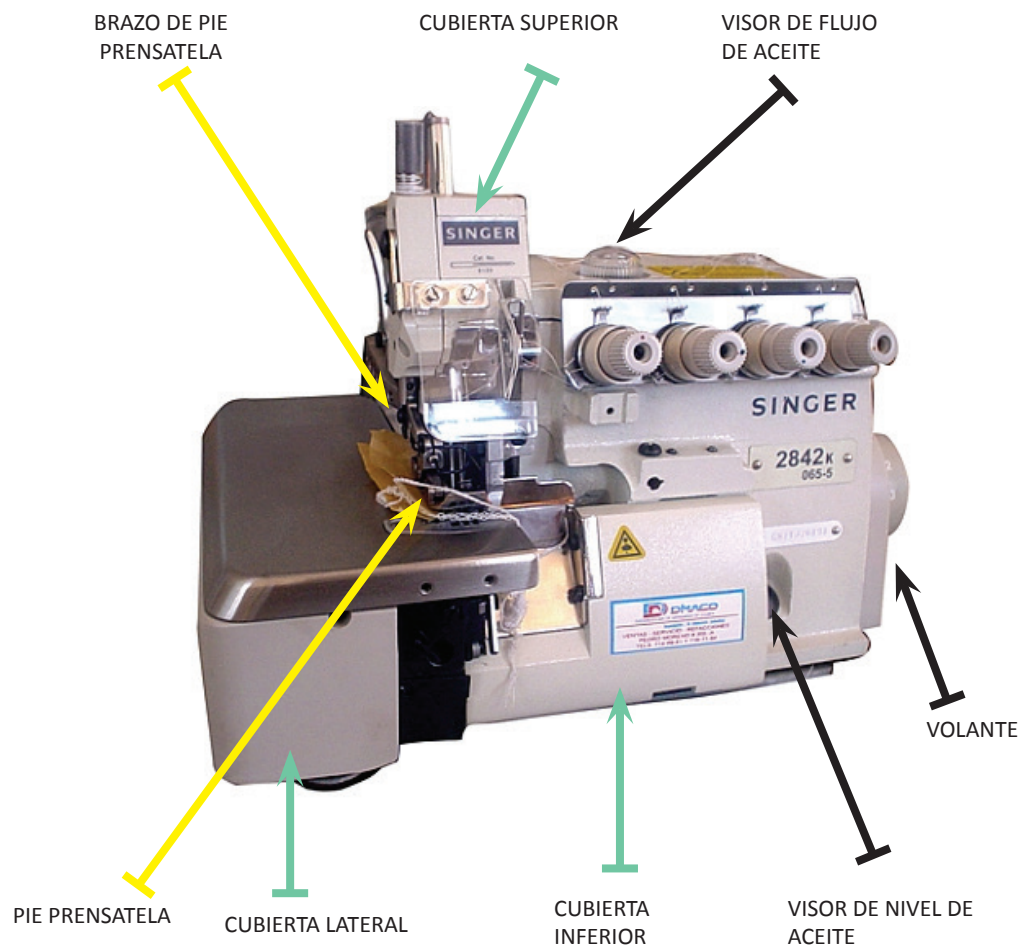

Cambio de agujas.

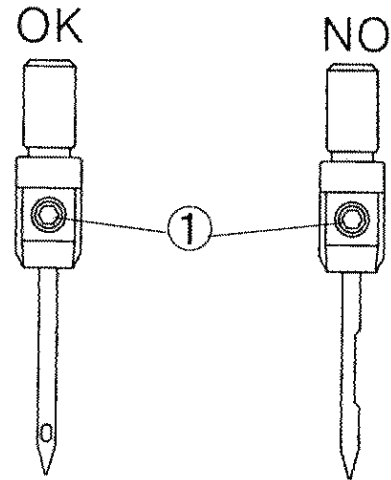
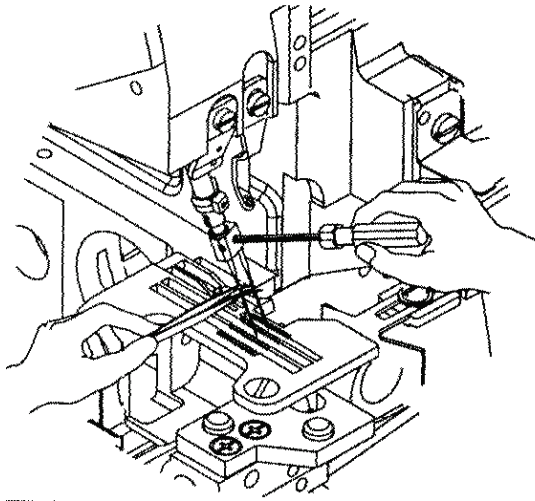

1. Con ayuda del desarmador hexagonal y la pinza, quitar la aguja defectuosa, conviene solo aflojar un poco el tornillo, para evitar su extravío.
2. Cambiar la aguja colocando el cabo hasta el tope del soporte de aguja y ajustar.
3. El chaflán de la aguja debe quedar hacia atrás. Como se observa en el gráfico.

Tensión de los hilos.

Mal ajuste de tensiones.

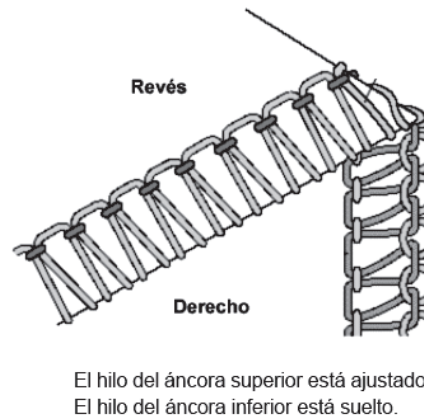
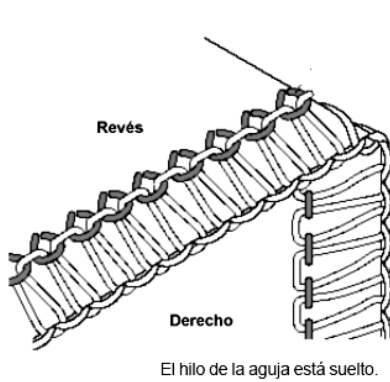

Mal ajuste de tensiones.

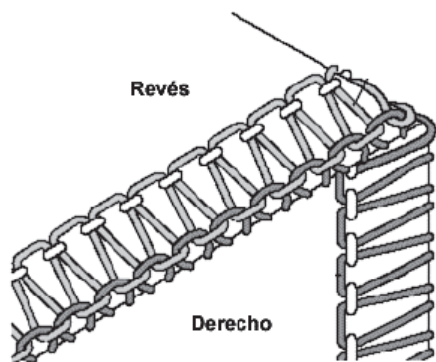

Hilo del ánora superior está suelto.
El hilo del ánora inferior está ajustado.

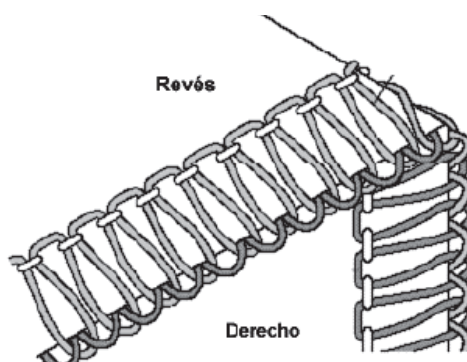

El hilo del ánora superior está suelto.
El hilo del ánora inferior está flojo.

Tensión adecuada

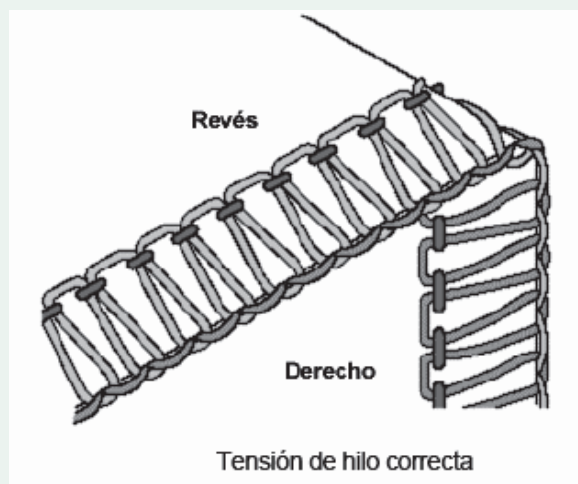



UNIDAD DE APRENDIZAJE

2

OPERATIVIDAD CON LA RECTA.

a) Ejercicio de Control de Velocidad

Utilice una banda de 2 metros de largo por 10 cm. de ancho
Realizar el ejercicio **sin hilo**, practicar hasta lograr una velocidad controlada, relativamente lenta.

Cuando se ha logrado controlar la velocidad practicar **con hilo** realizando costuras paralelas.

b) Ejercicio de control de Freno y Salto

Utilice una banda de tela tocuyo de 2 metros de largo por 10 cm. de ancho

Realizar el ejercicio con hilo.

- Marcar previamente la tela con las medidas que se indican en el gráfico (con bolígrafo)
- Practicar costuras en líneas rectas y paralelas
- Guiarse con el ancho del pie prensa-tela
- Realizar saltos de 2,5 cm cuando el tira-hilos se encuentre en su punto más alto

Se debe tomar en cuenta la calidad como el tiempo de realización
1:30 (un minuto con treinta segundos por recorrido de dos metros)

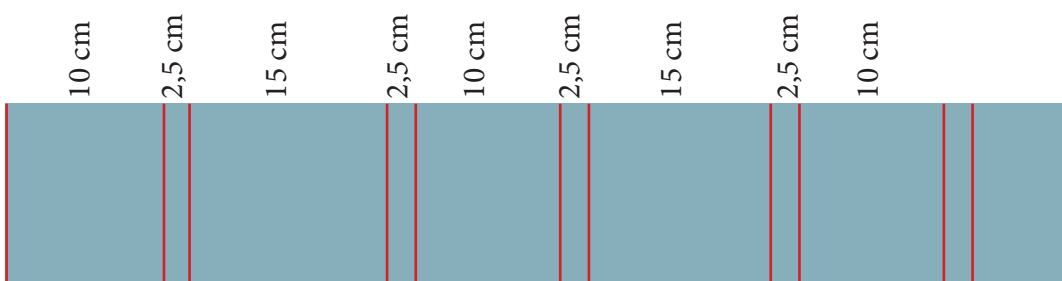

Texto Guía del Participante

c) Práctica de Remaches al comienzo y término de una costura (Competencia de Desempeño Clave).

Utilice una banda de 2 metros por 10 cm.

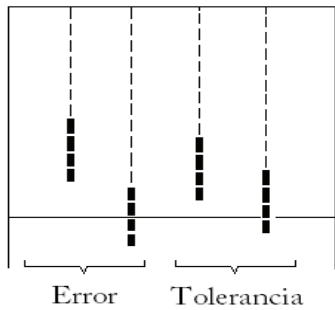

Dos puntadas menos o dos puntadas demás se considera error

Margen de tolerancia (+1-1) y error (

Realizar el ejercicio con hilo.

- Ejercicio similar al anterior, pero
- Remachar al comenzar y terminar la costura, después y antes de cada salto.

Condiciones de calidad:

1. El tiempo máximo para ejecutar la costura de una línea (2 metros) es de 1:45 (Un minuto con cuarenta y cinco segundos)
2. La cantidad de errores máxima para dicho tramo es de 3 errores

| | | | | |
|--------|--|--|--|--|
| 10 cm | | | | |
| 2,5 cm | | | | |
| 15 cm | | | | |
| 2,5 cm | | | | |
| 10 cm | | | | |
| 2,5 cm | | | | |
| 15 cm | | | | |



d) Corte de hilo en barra y con piquete

Realizar cuadrículado con costuras. En el ejercicio practicar el corte de hilo en la barra de prensatela.

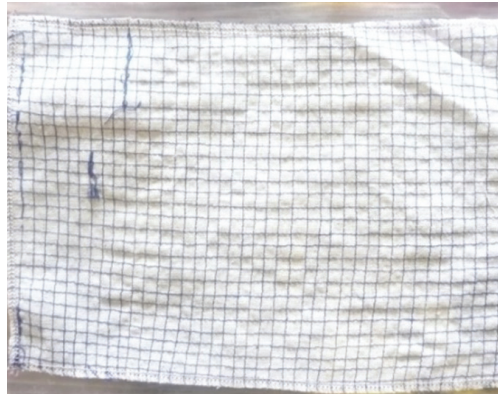

e) Giro, Freno y Remaches en costura circular

Utilice una tela circular con 40 cm. de diámetro.

La mitad del círculo coser con remaches al momento de empezar y terminar el semicírculo. La otra mitad girando la tela, manteniendo siempre el ancho de la zapatilla.



UNIDAD DE APRENDIZAJE

3

CLASES DE PUNTADAS

Estas con las clases de puntadas:

- CLASE ISO 100
- CLASE ISO 200
- CLASE ISO 300
- CLASE ISO 400
- CLASE ISO 500
- CLASE ISO 600

a) CLASE ISO 100

Tipos de puntada de cadeneta simple.

Estos tipos de puntada se forman con uno o vanos hilos, de los cuales al menos uno está encadenado consigo mismo. Una lazada del hilo o lazadas de los hilos son conducidas a través del material de costura y aseguradas por la o las lazadas subsiguientes. La máquina “Punto Ciego” realiza este tipo de costura.

PUNTADA ISO 101

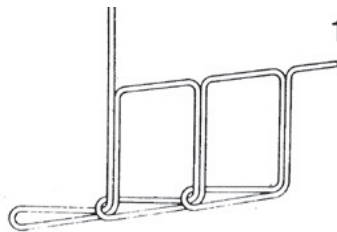

b) CLASE ISO 200

Tipos de respunte simple (manual).

Estos tipos de puntada realizados tradicionalmente con un hilo se hacen también a máquina. En este caso, el hilo se asegura por el material a coser.



PUNTADA ISO 201

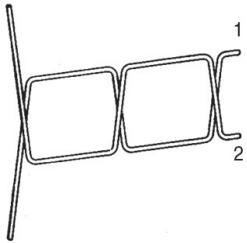

Este tipo de costura se realiza en pelotas de cuero

PUNTADA ISO 204

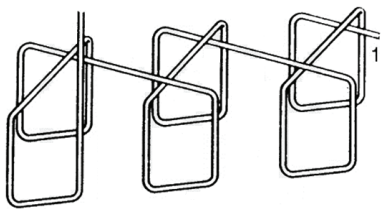

Llama también “punto cruz”, se utiliza en bastas

PUNTADA ISO 202

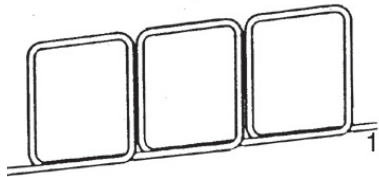

Llamada también “Punto Máquina”

PUNTADA ISO 209

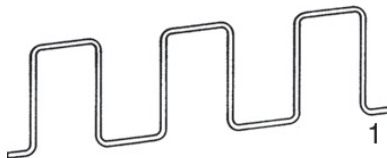

Se la conoce como “Punto Hilván”

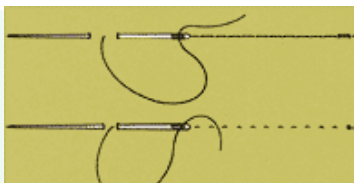

Ejemplo de Puntadas 202 y 209



c) CLASE ISO 300

Tipos de pespunte, doble. (en máquina)

Son tipos de puntada formados con dos sistemas de hilo. Las lazadas del primer sistema de hilo son conducidas a través del material de costura y fijadas por el segundo sistema de hilo. El acopio de hilo del segundo sistema es conducido por las lazadas del primero.

PUNTADA ISO 301

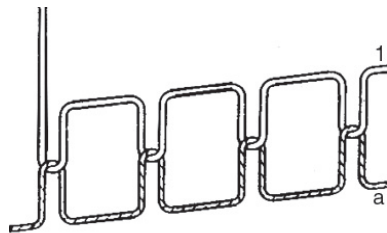

Pespunte o cerrado en Recta

PUNTADA ISO 304

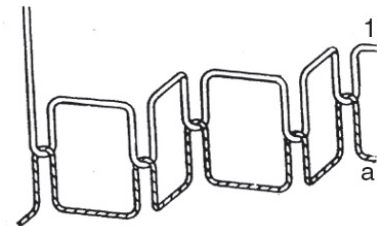

Punto Zig Zag

PUNTADA ISO 309

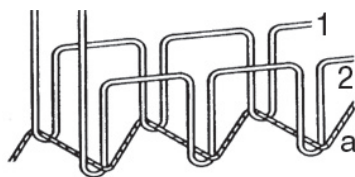

Puntada tipo tapa-costura



d) CLASE ISO 400

Tipo de puntada de cadeneta doble.

También hay dos sistemas de hilo. Las lazadas del primer sistema de hilo son conducidas a través del material de costura y fijadas por las lazadas del segundo sistema.

PUNTADA ISO 401

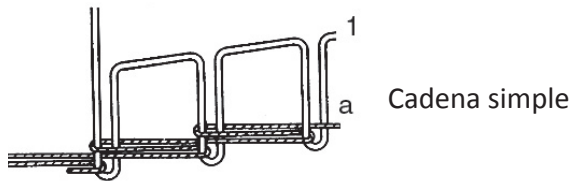

PUNTADA ISO 402

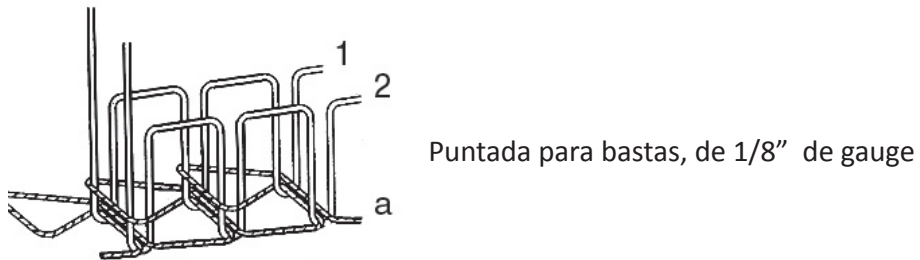

PUNTADA ISO 403

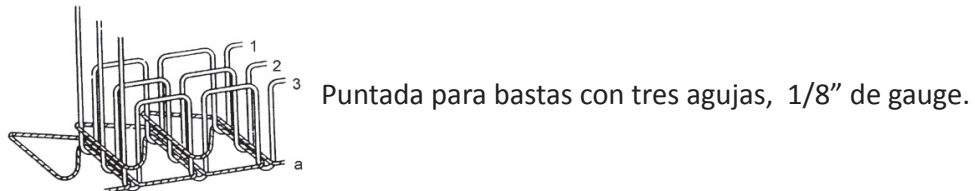

PUNTADA ISO 406

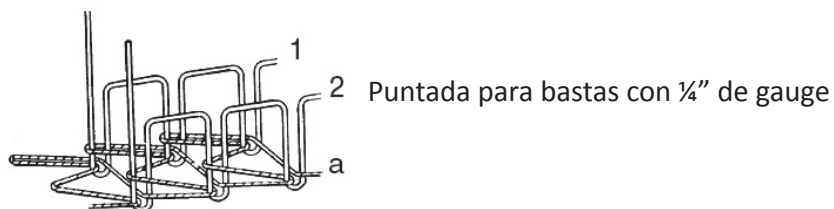

e) CLASE ISO 500

Tipos de puntada orilladora de cadeneta.

Con uno o dos sistemas de hilos. Las lazadas de un sistema de hilo son conducidas a través del material de costura y fijadas por encadenamiento consigo mismas o con el otro sistema de hilo; al menos las lazadas de uno de los sistemas de hilo se tienden en torno al borde (orillo) del material a coser.

PUNTADA ISO 503

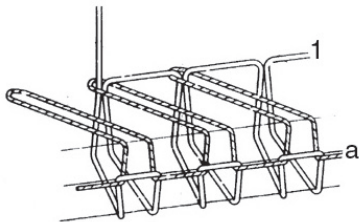

Orillado dos hilos, una aguja

PUNTADA ISO 504

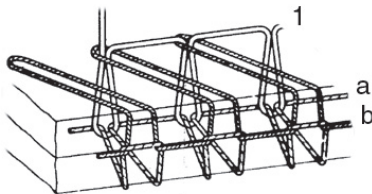

Cerrado con tres hilos y una aguja.

PUNTADA ISO 505

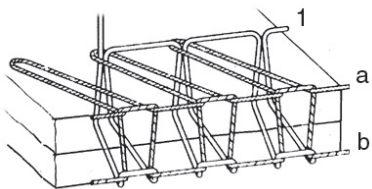

Orillado con tres hilos y una aguja.



PUNTADA ISO 514

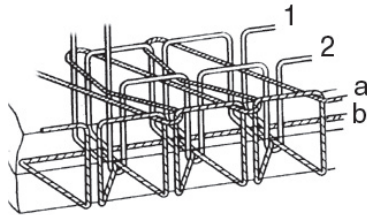

Cerrado con cuatro hilos y dos agujas

f) CLASE ISO 600

Tipos de puntada de cadeneta superpuesta (cara superior o inferior del material de costura).

Son tipos de puntada formadas con tres sistemas de hilo. Lazadas eventuales del primer sistema son conducidas a través de las lazadas de uno o de varios hilos del tercer sistema, que ya están tendidas sobre el material de costura, al cual atraviesan, para ser encadenadas al fin con las lazadas de uno o de varios hilos del segundo sistema en la cara inferior del material de costura.

PUNTADA ISO 602

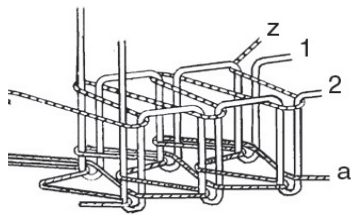

Puntada ornamental, ¼" de gauge, cuatro hilos, dos agujas.

PUNTADA ISO 605

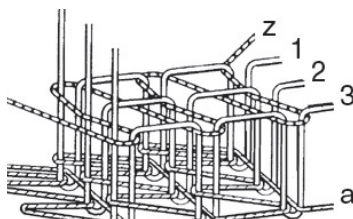

Puntada ornamental, tres agujas, 5 hilos, 1 garfio arriba.

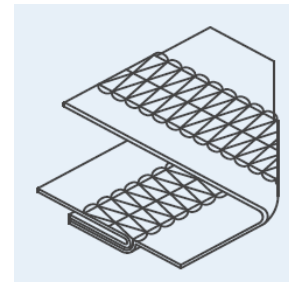

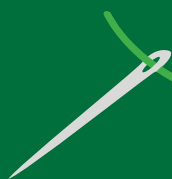

Módulo 2

PATRONAJE BÁSICO



Unidades de aprendizaje

1. Introducción al Patronaje
2. Medidas.
3. Patrón Anatómico base.

UNIDAD DE APRENDIZAJE

1

INTRODUCCIÓN AL PATRONAJE

a) TELAS

Tejido es todo aquel producto que resulta de una elaboración por un proceso textil, ya sea partiendo de hilo o de fibra.

CLASIFICACIÓN DE LOS TEJIDOS

Partiendo del hilo

- Tejido de Calada o Plano
- Tejido de Punto
- Tejido no tejido

TEJIDO PLANO

Es todo tejido constituido por el entrecruzamiento ordenado de dos conjuntos de hilos, normalmente formando ángulo recto entre sí.

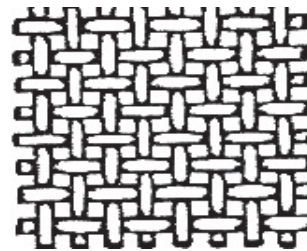

TEJIDO DE PUNTO

Es el constituido por bucles de hilo enlazado entre sí formando mallas.

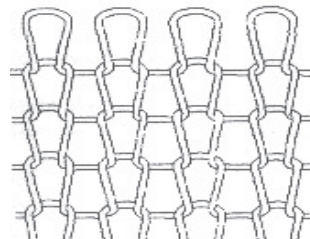

TEJIDO NO TEJIDO

Es el tejido en forma de lámina coherente de fibras enmarañadas o enlazadas aprestadas y adheridas unas con otras por un medio conveniente.

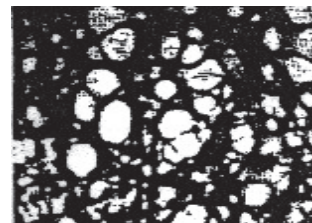

Partiendo de la Fibra

- Naturales: animales, vegetales y minerales.
- Químicas: Artificiales y Sintéticas.

TEJIDOS DE ORIGEN NATURAL



ANIMALES

De pelos Cordero, cabra, alpaca, conejo. De secreciones, Gusano de seda .



VEGETALES

Algodón, Lino, Yute, cáñamo, caucho, coco, piña.

MINERALES

Amianto, vidrio, metales

TEJIDOS DE ORIGEN QUÍMICO

Artificiales

Materias naturales transformadas por sustancias químicas.
Proceden sobre todo de la celulosa o de la pelusa del algodón.
Celulosa regenerada



Sintéticas

Fibras químicas obtenidas de polímeros sintéticos: Poliéster, poliamida, acrílico, polipropileno, polietileno, poliacrilonitrilo, polivinilo, poliuretano, aramida, modacrílica, clorofibra, fluorofibra.



b) SISTEMAS DE MEDIDAS

Sistema Internacional de Unidades.

Actualmente rige en todo el mundo el Sistema Internacional (SI) de unidades, si bien hay que señalar que Estados Unidos sigue todavía en proceso de transición, desde que en 1875 adoptara formalmente el Sistema Métrico Decimal).

Metro La longitud entre muescas de la barra de platino iridiado guardada en Sèvres, medida a 0 °C. El metro y el kilogramo patrón (fabricados en platino iridiado en 1799) fueron las primeras unidades del sistema métrico decimal.

La 1 / 10 000 000 del cuadrante del meridiano terrestre que pasa por París.

| | |
|-------|---|
| Metro | La longitud entre muescas de la barra de platino iridiado guardada en Sèvres, medida a 0 °C. El metro y el kilogramo patrón (fabricados en platino iridiado en 1799) fueron las primeras unidades del sistema métrico decimal. La 1 / 10 000 000 del cuadrante del meridiano terrestre que pasa por París. |
|-------|---|

| | | | |
|---|-------|---------|-----------------|
| 1 | metro | igual a | 10 decímetros |
| 1 | metro | igual a | 100 centímetros |
| 1 | metro | igual a | 1000 milímetros |

Sistema Inglés.

El sistema para medir longitudes en los Estados Unidos se basa en la pulgada, el pie (medida), la yarda y la milla.

| | |
|---------|--|
| Pulgada | En la antigüedad era la longitud del pulgar de la mano desde el nudillo hasta el borde del dedo, actualmente su equivalencia en el sistema internacional es de 2.54 cm (para mayor exactitud la pulgada se divide en 8 octavos, 16avos de pulgada y 32avos de pulgada) |
| Pie | En la antigüedad era la longitud de un pie de adulto asentado en el piso actualmente equivale a 12 pulgadas, y en el sistema internacional su equivalencia es de 30.48 cm |
| Yarda | En la antigüedad era la longitud del brazo adulto desde el extremo de la mano hasta el punto medio del bajo cuello, actualmente equivale a 36 pulgadas o 3 pies y su equivalencia en el sistema internacional es de 91.44 cm |



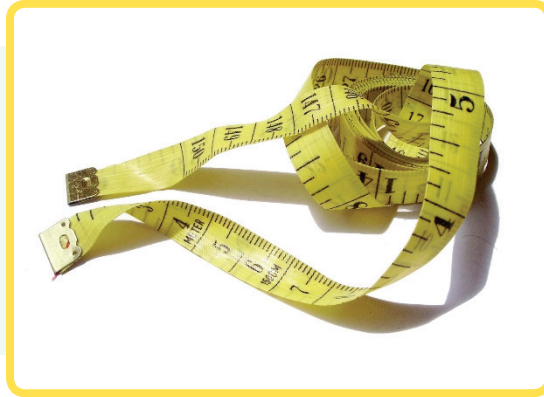

c) HERRAMIENTAS DE PATRONAJE

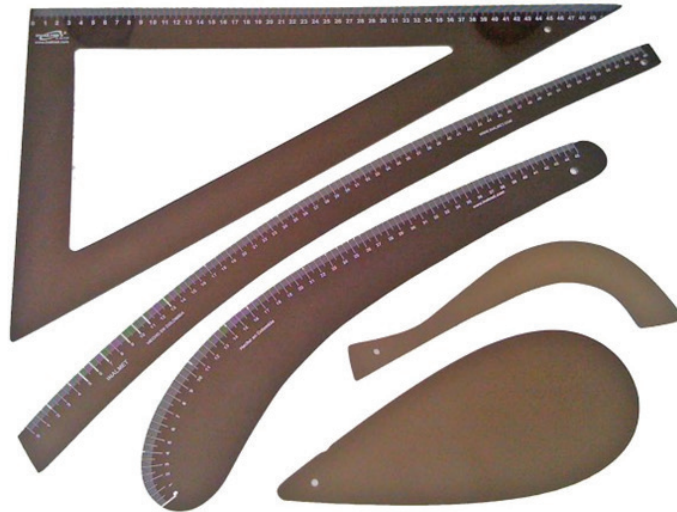

Podemos señalar como herramientas del patronaje a todos los instrumentos utilizados en el desarrollo de patrones de prendas de vestir entre estas herramientas tenemos:

Regla Curva o Regla de Cadera

Esta regla se usa generalmente en el armado de líneas curvas en caderas de prendas que tienen silueta es sus diseños como por ejemplo faldas pantalones y también poleros o t-shirt entre otras prendas.

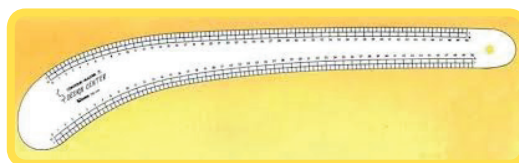

Escuadra Simple

Que nos servirá para trazar líneas escuadradas o perpendiculares en base a la línea del hilo principal de la prenda.

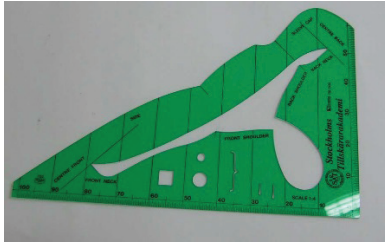

Regla Curva Francesa.

Especialmente usada para trazar líneas curva acentuadas como los del escote o cuello, las sisa, y también en algunos casos cinturas.



Tijera de corte para patrones.

Que tiene un diseño especial con respecto a las demás tijeras convencionales y ayuda en el corte de curvas, escotes, sisas y caderas por ejemplo.



Ruleta.

Es un instrumento de patronaje formado por una rueda dentada sujeta a un cabo de madera o metal que al girar deja un trazo punteado y puede marca 1 o 2 laminas de papel de acuerdo a la necesidad. También sirve para realizar copias y divisiones de moldes básicos.



Punzón.

Es utilizado para hacer orificios en el patrón y facilitar el marcado de puntos internos como por ejemplo los puntos del bolsillo.



Pesas.

Utilizado para fijar el papel de patronaje sobre la tela o sobre otro papel y poder trazar patrones básicos para el copiado o separación de moldes.



Tenaza Piquetera.

Utilizado para hacerle piquetes al patrón que sirvan de guía par la unión de piezas durante el proceso de la confección.



Regla recta.

Es utilizada para definir especialmente la línea del hilo en los patrones.



Papel de Patronaje.

Existen variadas clases de este papel que en algunos casos son dirigidos especialmente al patronaje y en otros tienen usos más variados como ejemplos podemos citar a los más comunes como son: el papel graficado, que tiene una especie de cuadrícula impresa (en base a números y letras o puntos y cruces) que ayuda al patronista a tener una mejor ubicación sobre el papel. También están los papeles más comunes que pueden encontrarse en el mercado más fácilmente como el papel sabana, el papel kraft, la cartulina escolar y otros similares que por su tamaño son muy útiles para el desarrollo de moldes básicos.





d) GEOMETRÍA

Líneas y sus Usos más Frecuentes.

Las líneas son la base fundamental para el desarrollo de patrones por que determinan el límite de una superficie lo que hace que su estudio deba ser muy cuidadoso.

Algunos tipos de líneas más comunes son:

Las líneas rectas.



Puede representarse por una raya derecha o un hito tirante. Que nos sirve para definir principalmente el hilo de la prenda y que también son utilizados en las partes rectas de un patrón ej. Costados y ruedos.

Las líneas segmentadas



Puede representarse por una raya discontinua que no representa el límite de una superficie. Este tipo de línea nos permite definir los dobladillos de algunas piezas como por ejemplo mangas y ruedo



Línea curva

Es la línea que no es recta, ni está formada por líneas rectas. Este tipo de línea nos es útil en le armado de caderas de una prenda, escotes, sisas y cabezas de mangas.

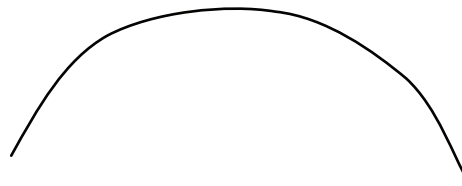

Línea mixta

Está formada por una parte recta y una parte curva. Estas líneas están presentes en varios puntos del patronaje por lo que su uso será muy frecuente.

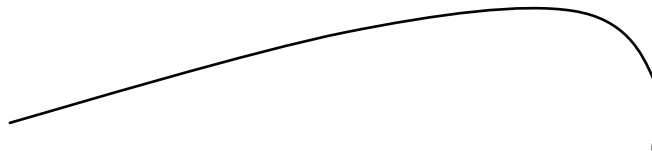

Angulo recto

Este tipo de ángulo nos ayuda para el control y formación de ángulos rectos en los patrones.



Ángulos agudos

No son muy comunes en el patronaje aunque es necesario conocer como se arma un ángulo agudo, porque es considerado en patronaje como, más que una herramienta como un medio de control, sobre algunos puntos del patronaje.

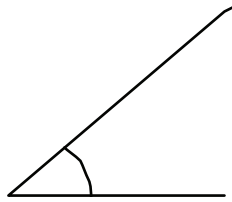

Línea perpendicular.

Es la recta vertical que al encontrarse con otra horizontal no se inclina ni para un lado ni para el otro

Esta tipo de línea nos será muy útil al momento de hacer líneas escuadradas en base a la línea del hilo.

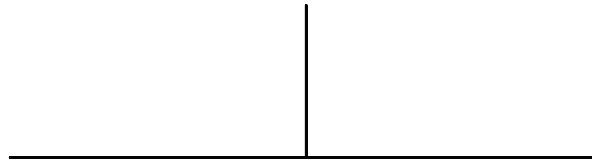

Líneas paralelas

Son líneas prologadas indefinidamente y que no se acercan ni se separan.

Esta línea es especialmente para agregar márgenes de costura a nuestros patrones.



El cuadrado

Es el paralelogramo que tiene sus 4 lados iguales formando 4 ángulos rectos

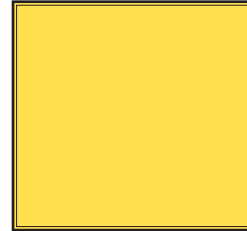

El rectángulo

Es el paralelogramo que tiene sus cuatro ángulos rectos y sus lados contiguos desiguales.



El rombo

Es el paralelogramo que cuyos ángulos opuestos son iguales dos a dos y sus cuatro lados son iguales.

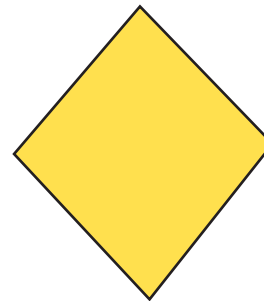

Circunferencia

Es la curva cerrada y plana cuyos puntos equidistan de otro llamado centro. La circunferencia se considera dividida en 360 partes llamadas grados, que a su vez se dividen en 60 minutos y cada minuto se divide en 60 segundos.

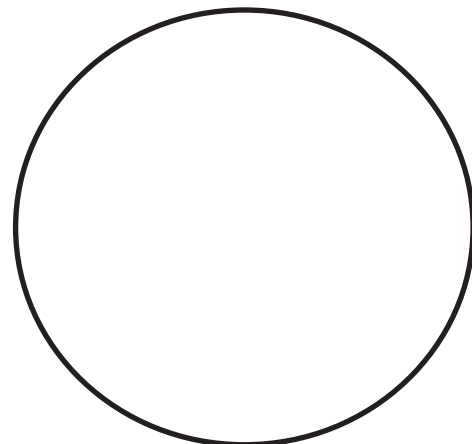

Círculo

Es la superficie plana limitada por la circunferencia.

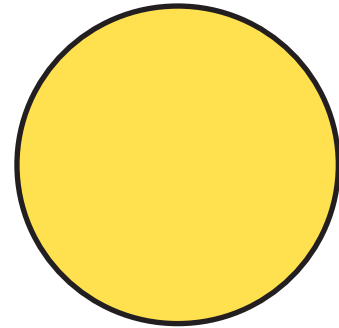

Radio

Es la recta que une el centro con un punto cualquiera de la circunferencia

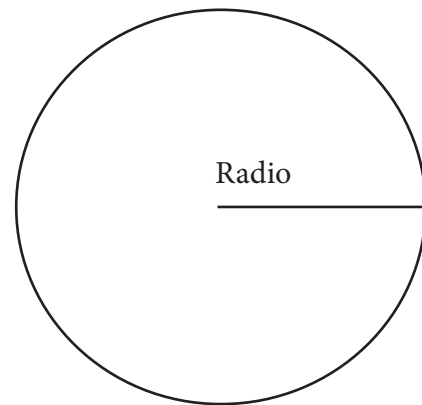

Diámetro

Es la recta que pasando por el centro divide a la circunferencia en dos partes iguales que se llaman semicircunferencias o semicírculo.

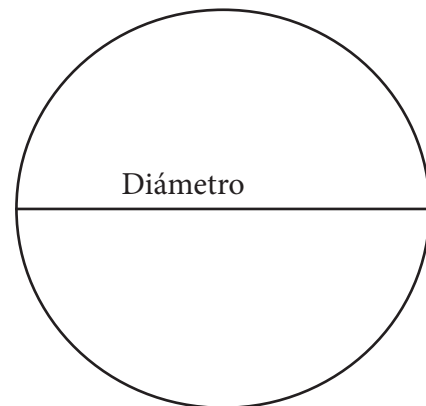

e) SÍMBOLOS DEL PATRONAJE.

Existen algunos símbolos que debemos estar capacitados a manejar y que deben incluirse en todos los patrones que así lo requieran y que son los siguientes:

Línea del hilo

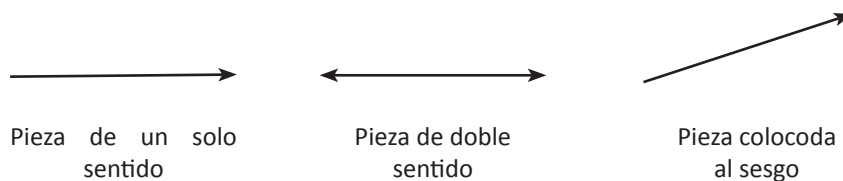

La línea del hilo es muy importante al momento de trazar las piezas para corte, porque nos indican cómo debemos ubicar las piezas en la tela con respecto al sentido del hilo.

La primera línea nos indica que es una pieza que debe colocarse en un solo sentido y sirve para telas que tienen tramados, texturas o diseños estampados con sentido, un ejemplo claro son las telas de corderoy o mil rayas que si ponemos la misma tela en dos direcciones distintas esta tela cambiara ligeramente de color, y es porque los pelos fueron cortados en un solo sentido.

La segunda línea nos indica que no es muy importante la dirección en la que vayamos a colocar la pieza ya que puede colocarse en uno u otro sentido indiferentemente y sirve generalmente para telas lisas o para estampados que cuyo diseño no tenga un sentido definido.

La tercera línea nos indica que la pieza debe ser colocada al sesgo en la tela con una inclinación aproximada de 45° y sirve para piezas que se requiera que cedan mas y se puedan acomodar de manera mas fácil al algún tipo de curva como sisas o cuellos. (en cualquier tipo de tela cuando la pieza es colocada al sesgo tiene mayor flexibilidad).



Piquetes.



Piquete Simple



Piquete Doble

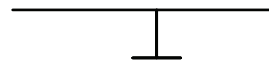

Piquete en T

Estas marcas, que se colocan en los bordes del patrón son muy útiles a la hora de coincidir piezas durante el proceso de confección, como ser: Mangas y hombros, frentes y espaldas, o para preparar pliegues en cinturas o mangas, las diferentes clases de piquetes son usados en diferentes tipos de aplicación durante la confección y el patronista debe estar plenamente familiarizado con cada uno de ellos.

Pinzas.

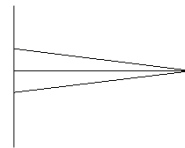
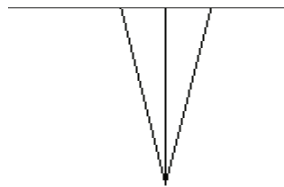

Las pinzas son pliegues que se forman intencionalmente en la prenda para formar generalmente formas curvas, como por ejemplo los bustos y caderas.

Pliegues.

Sirven para dar amplitud a las prendas se utilizan en faldas, pantalones, etc.

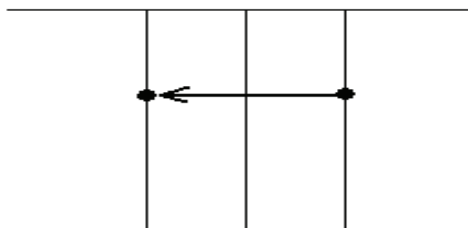

Marcas de ojal.



Marca de Ubicación

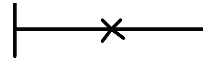

Marca de Medida y Ubicación

Estas marcas de ojal nos son útiles para definir la ubicación y sentido con los que deben acomodarse los ojales en la prenda, el primero es solo de ubicación y se usa cuando no tenemos definido el diámetro del botón, mientras que el segundo es de ubicación y de medida del ojal.

Es muy importante saber exactamente el tamaño del botón para poder definir esta información y estar seguros de que la medida es correcta antes de empezar a producir, cualquier duda puede provocar que tengamos problemas o para introducir el botón en el ojal o el ojal puede quedar tan ancho que estéticamente el botón no se vea bien.

Marcas de ubicación.



Estas marcas son para ubicar elementos adicionales en el patrón mismo como ser bolsillos o parches.

Marcas de Botones

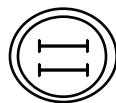

Estas marcas son un poco redundar porque recordemos que ya tenemos las marcas de ojal para ubicar estos mismos botones, pero son muy útiles por que definen la ubicación del botón es decir de qué lado deben estar colocados los botones y de qué lado deben estar colocados los ojales.



Líneas de costura

Las líneas de costura o pespuntos se señalan con líneas segmentadas.



Tela doble



El lado del patrón en el que debe ir tela doblada se señala con el siguiente símbolo.

UNIDAD DE APRENDIZAJE

2

MEDIDAS

a) TOMA DE MEDIDAS

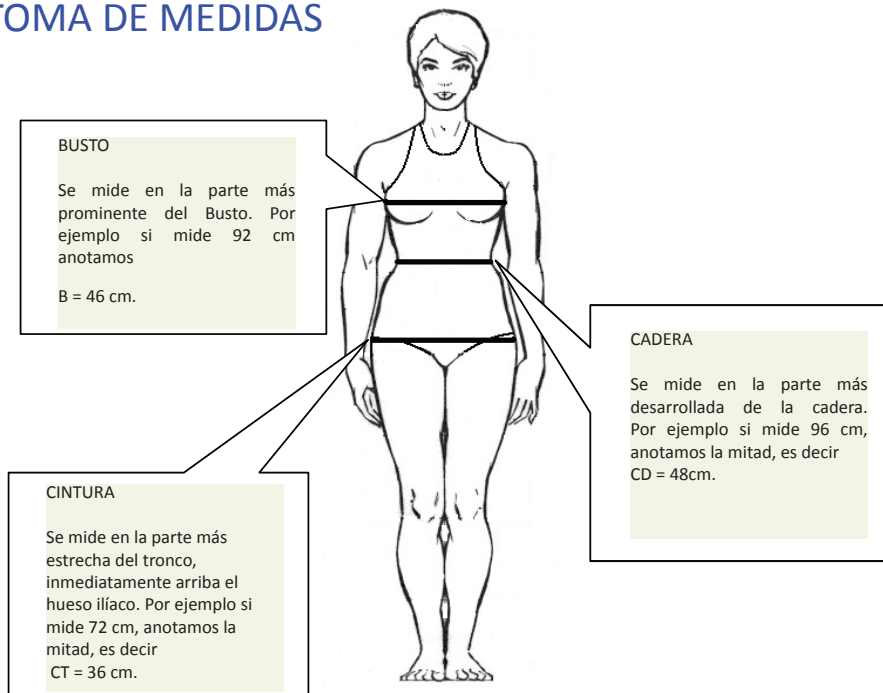

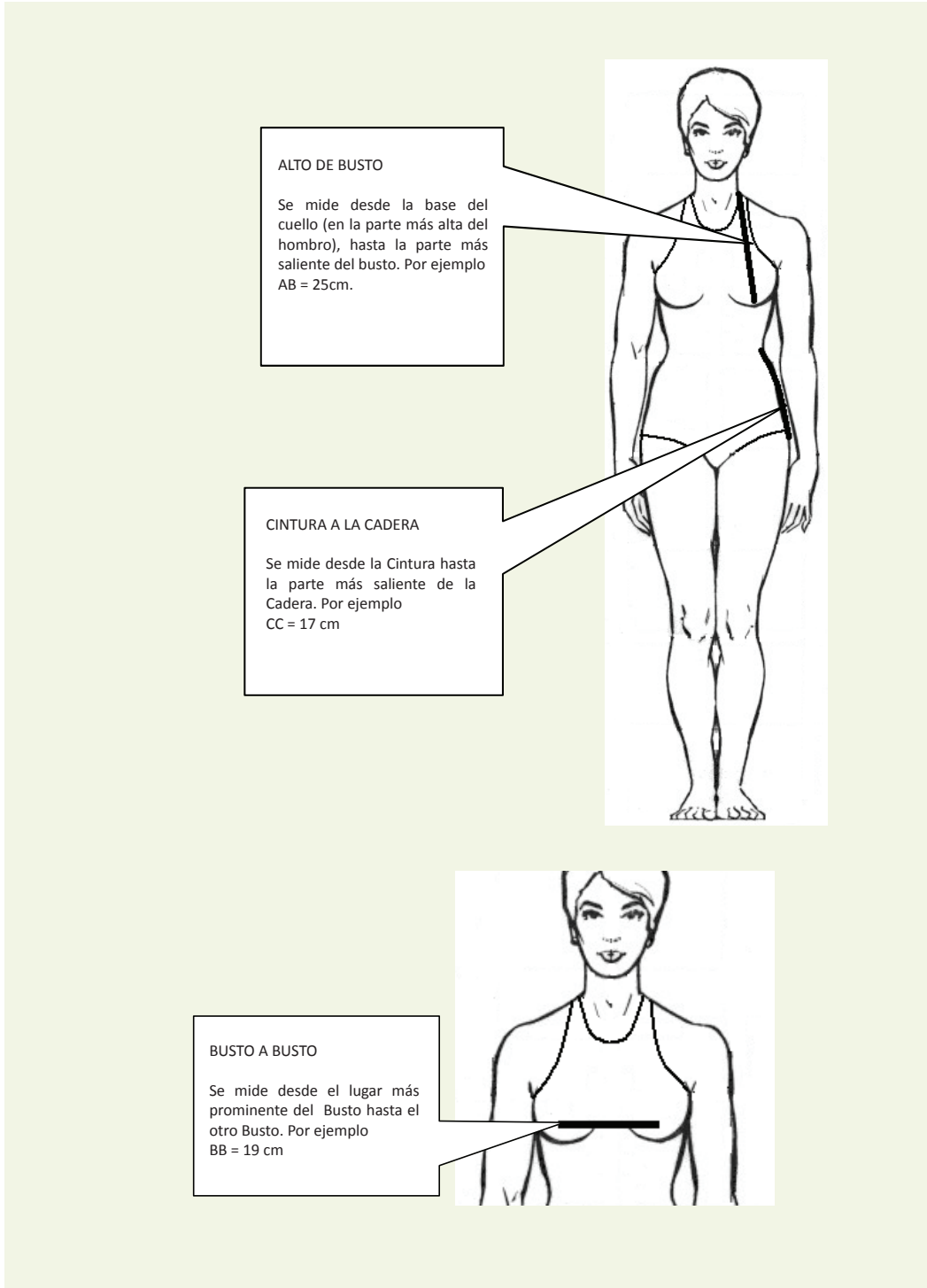

CONTORNO DE CUELLO

Se mide alrededor del cuello, en su parte más baja. Por ejemplo CU = 36 cm



ANCHO DE ESPALDA

Se mide desde el vértice de un hombro hasta su similar al otro lado. Por ejemplo AE = 38 cm

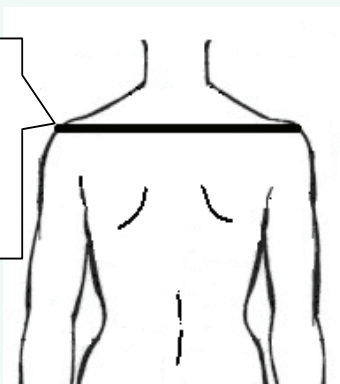

TALLE DE ESPALDA

Se mide desde la base del cuello (a la altura del hombro) hasta la Cintura. Por ejemplo TE = 41 cm

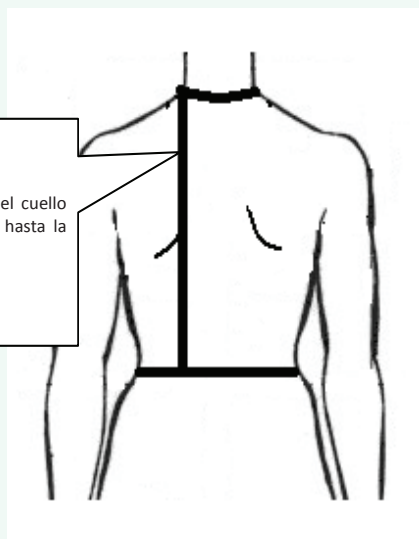

COSTADO

Se mide con ayuda de una regla de cuatro cm. de ancho. Desde la base de la regla hasta la cintura. Por ejemplo CO = 18 cm

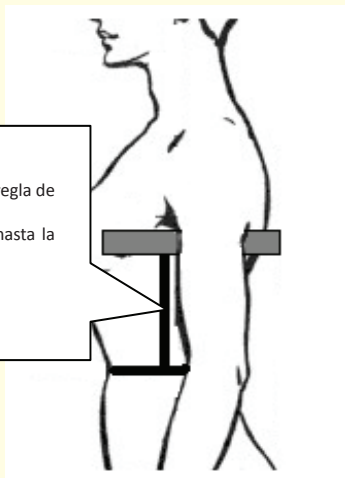

LARGO DE MANGA

Se mide desde el vértice del hombro hasta la unión de pulgar con el índice, también puede medirse con el codo doblado hasta la muñeca. Por ejemplo LM = 54 cm

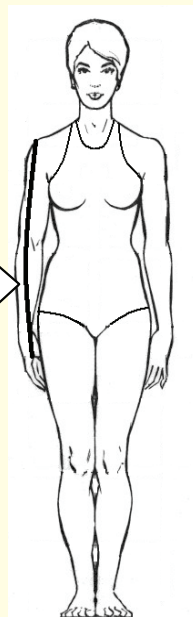

CINTURA AL TOBILLO
Se mide desde la Cintura hasta debajo del tobillo. Por ejemplo
CTO = 99 cm



CINTURA A LA RODILLA
Se mide desde la Cintura hasta la parte media de la rodilla. Por ejemplo
CR = 50 cm

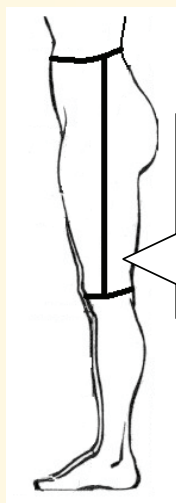

MUSLO
Se mide en la parte más desarrollada del muslo. Se anota la mitad. Por ejemplo
M = 34 cm

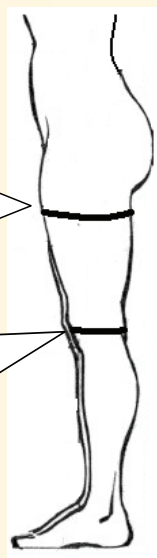

RODILLA
Se mide a la altura de la rodilla. Se anota la mitad. Por ejemplo
R = 22 cm

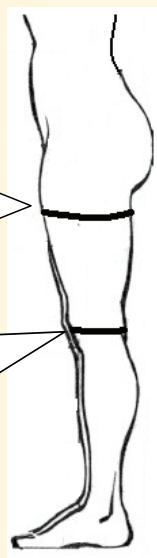

BRAZO
Se mide por el contorno del Bíceps. Por ejemplo
BR = 35 cm



MUÑECA
Se mide por el contorno de la muñeca. Por ejemplo
MU = 17 cm



b) PUNTOS DE MEDIDA O PDM

¿Qué es un PDM o un Punto de Medida?

Es la aplicación de controles de medidas a prendas de vestir, podemos decir que es la forma de hacer un control de calidad de medidas sobre la prenda. Un PDM se determina de acuerdo a las necesidades que tenga el productor que va confeccionar la prenda o el cliente que lo va a comprar, para tener un referencial de medidas entre tallas y en prendas de una misma talla.

Como se aplican los PDM.

Se aplican ubicando puntos fijos en una prenda desde los cuales se van a medir y dotándoles de una descripción.

Que es una descripción de un PDM.

La descripción como su propio nombre lo indica es una forma de describir un PDM de acuerdo a la ubicación del o los puntos de medida en la prenda.

Existen varias formas de describir estos puntos y diferentes aplicaciones como son:

- Las medidas totales que se miden tomando en cuenta todo el trayecto que debe seguir la línea de medición.
- Las medidas $\frac{1}{2}$ o mitades que se toman con la prenda doblada o solamente se toma en cuenta la mitad del total de la medida.
- Las medidas rectas que se toman con la prenda plana y en línea recta entre los puntos de medición.
- Las medidas curvas que se toman siguiendo la curva de la costura sin forzar su posición.
- Las medidas de contorno que se toman igual que las medidas curvas y por el borde de la prenda según su requerimiento
- Y por último las combinadas que pueden ser combinaciones de las anteriores.



A todas estas medidas se les adiciona el nombre de la parte de la prenda que va a ser medida.

Como ejemplo

La medida del largo del cuerpo se mide desde el punto más alto de la prenda hasta el borde inferior final y a esta medida le daremos la descripción de LARGO CUERPO TOTAL.

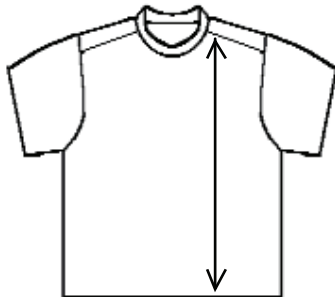

DESCRIPCION
Largo cuerpo total

MEDIDA
28"

c) TABLA DE MEDIDAS

Las tablas de medidas son herramientas muy útiles sobre todo en la creación y desarrollo de patrones de confección.

Estas tablas son desarrolladas en base a las exigencias de calidad y control de medidas que los clientes o el productor quiera darle a su producción.

Los principales elementos de estas tablas son:

| |
|------------------------------|
| EL TITULO |
| EL NOMBRE DEL STYLO O MODELO |
| CODIGO DEL PDM |
| DESCRIPCION |

| |
|------------------|
| UNIDAD DE MEDIDA |
| TALLAS |
| TOLERANCIAS |



Título.- El título es la elección de cada persona que desarrolle esta tabla, pero deben tomarse en cuenta algunos aspectos muy importantes para su aplicación como por ejemplo:

Deben estar relacionados al fin para el que son creados, es decir que debemos darle un título que se relacione a la acción de medir prendas, algunos ejemplos serian:

Tablas De Medidas
Medidas Del Producto Terminado
Control De Medidas. Etc. Etc.

Nombre del Estilo o Modelo.- Es el nombre del modelo para el que fue creada la tabla.

Código del PDM.- El código del PDM es la codificación que debemos hacer de nuestros puntos de medida. Esto nos ayudara a futuro, a manejar de forma ordenada y fácil todos los PDM y aplicarlos a cualquier tipo de prenda.

Existen varias formas de hacer codificaciones que más adelante revisaremos con más detalle.

Descripción.- Es la descripción corta que le asignamos a cada PDM y refleja claramente a que puntos de medida nos referimos, y como debemos realizar la medición.

Unidad de Medida.- La unidad de medida es la unidad básica dentro de un sistema de medidas con el que vayamos a controlar nuestras prendas ya sea este el Inglés o el Internacional.

En su generalidad estas medidas básicas son:

- LA PULGADA en el sistema ingles
- EL CENTIMETRO en el sistema internacional.

Tallas.- Las tallas son asignadas de acuerdo a las reglas de escalado que se hayan aplicado al momento de desarrollar los patrones y deben estar todas las tallas en la tabla se hayan producido o no.

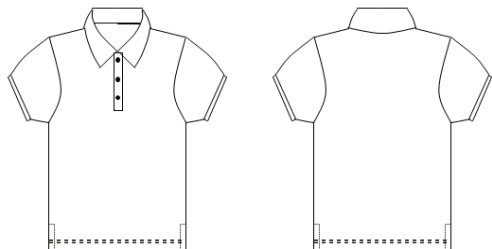

TABLA DE MEDIDAS DE PRENDA TERMINADA

| INSTRUCCIONES | | ORD | 66-06 | HOJA N° | 7 | STYLO | 10402-06 | | |
|--|-----------------------------|------------------|------------|------------------------|--------|--------|----------|-------|-------------|
| FECHA | 25/07/2006 | ESTACION | 0 | MUESTRA HECHA EN TALLA | L | | | | |
| CLIENTE | "MEXICO" | FAMILIA | CABALLEROS | PROCESO ANTERIOR | | | | | |
| ESQUEMA Y MEDIDAS FINALES DEL PRODUCTO | | | | | | | | | |
|  | | | | | | | | | |
| MEDIDAS FINALES DEL PRODUCTO | | | | | | | | | |
| Medida | DESCRIPCION | UNIDAD DE MEDIDA | TALLE | TALLE | TALLE | TALLE | TALLE | TALLE | TOLERANCIAS |
| | | | XS | S | M | L | XL | 0 | 0 |
| A | LARGO CUERPO B | PULGADAS | 26 1/2 | 27 1/2 | 28 1/2 | 29 1/2 | 30 1/2 | | 1/2 |
| B | LARGO CUERPO F | " | 25 | 26 | 27 | 28 | 29 | | 1/2 |
| C | PECHO 1° BAJO SISAS | " | 19 | 20 1/4 | 21 1/2 | 22 3/4 | 24 | | 1/2 |
| D | ABERTURA RUEDO | " | 18 1/2 | 19 3/4 | 21 | 22 1/4 | 23 1/2 | | 1/2 |
| E | ANCHO HOMBRO | " | 17 1/2 | 18 1/2 | 19 1/2 | 20 1/2 | 21 1/2 | | 1/4 |
| F | SISA RECTA | " | 8 | 8 1/2 | 9 | 9 1/2 | 10 | | 1/4 |
| G | LARGO MANGA CORTA | " | 8 | 8 1/2 | 9 | 9 1/2 | 10 | | 1/4 |
| H | | " | | | | | | | 1/8 |
| I | ABERTURA DE MANGA CORTA | " | 5 | 5 1/4 | 5 1/2 | 5 3/4 | 6 | | 1/4 |
| J | | " | | | | | | | 1/8 |
| K | ANCHO CUELLO | " | 5 3/4 | 6 | 6 1/4 | 6 1/2 | 6 3/4 | | 1/4 |
| L | PROF. CUELLO ESPALDA DE HPS | " | 1/4 | 3/8 | 1/2 | 5/8 | 3/4 | | 1/8 |
| M | PROF. CUELLO FRENTE DE HPS | " | 2 3/4 | 2 7/8 | 3 | 3 1/8 | 3 1/4 | | 1/8 |
| N | ALTO CUELLO CENTRO | " | 2 3/4 | 2 3/4 | 2 3/4 | 2 3/4 | 2 3/4 | | 1/8 |
| O | ALTO CUELLO PUNTA | " | 2 3/8 | 2 3/8 | 2 3/8 | 2 3/8 | 2 3/8 | | 1/8 |
| P | ALTO RIB PUÑO | " | 3/4 | 3/4 | 3/4 | 3/4 | 3/4 | | 1/8 |
| Q | LARGO CUELLO TOP | " | 13 1/2 | 14 1/4 | 15 | 15 7/8 | 16 3/4 | | 1/4 |
| R | BASTILLADO RUEDO | " | 3/4 | 3/4 | 3/4 | 3/4 | 3/4 | | 1/8 |
| S | LARGO PLAQUETA | " | 5 1/2 | 5 1/2 | 5 1/2 | 5 1/2 | 5 1/2 | | 1/4 |
| T | ANCHO PLAQUETA | " | 15 1/8 | 15 1/8 | 15 1/8 | 15 1/8 | 15 1/8 | | 1/8 |
| U | ALTO DE CAJA PLAQUETA | " | 1/4 | 1/4 | 1/4 | 1/4 | 1/4 | | 1/8 |
| V | ABERTURA COSTADO ESPALDA | " | 3 3/4 | 3 3/4 | 3 3/4 | 3 3/4 | 3 3/4 | | 1/8 |
| W | ABERTURA COSTADO FRENTE | " | 2 1/4 | 2 1/4 | 2 1/4 | 2 1/4 | 2 1/4 | | 1/8 |
| X | DISTANCIA ENTRE BOTONES | " | 2 1/8 | 2 1/8 | 2 1/8 | 2 1/8 | 2 1/8 | | 1/8 |
| Y | CAIDA DE HOMBRO | " | 1/2 | 1/2 | 1/2 | 1/2 | 1/2 | | 1/8 |

Tolerancias. - Es la incertidumbre o variación en medidas, ya sea estas en más o menos, que puede aplicarse a cada uno de los PDM.

Este ítem será aplicado de acuerdo a los requerimientos de la producción. (Más adelante veremos qué métodos se usan para aplicar tolerancias).

Pueden incluirse otros elementos que puedan servir para mejorar las tablas de medias como los gráficos de la prenda, la fecha, el nombre del cliente, la descripción de la prenda etc. etc.

También debemos crear estas tablas para luego poder insertarlas en una ficha técnica de la prenda que más adelante veremos.

Ejemplo de Tabla de Medidas de Polo con Manga Corta:



d) MEDIDAS ANATÓMICAS

Estas medidas corresponden a la anatomía, es decir al cuerpo del niño, mujer y varón. El largo de talle está tomado desde el hombro junto al cuello.

El largo de brazo desde el extremo del hombro doblado en ángulo recto hasta el cúbito.



| MEDIDA DE NIÑOS/AS EN CENTIMETROS | | | | | | | |
|-----------------------------------|------|-------|------|------|------|------|------|
| EDAD | 2 | 4 | 6 | 8 | 10 | 12 | 14 |
| CONTORNO DE CUELLO | 24,5 | 26,5 | 28,5 | 30,5 | 32,5 | 34,5 | 36,5 |
| CONTORNO DE PECHO | 54 | 58 | 62 | 66 | 72 | 76 | 80 |
| CONTORNO DE CINTURA | 50 | 53 | 56 | 59 | 61 | 63 | 65 |
| CONTORNO DE CADERA | 58 | 62 | 66 | 70 | 74 | 78 | 82 |
| LARGO DE TALLE | 18,5 | 21,5 | 24,5 | 27,5 | 29,5 | 31,5 | 33 |
| LARGO A CADERA | 10 | 11,5 | 13 | 14,5 | 16 | 17,5 | 19 |
| LARGO A RODILLA | 32,5 | 36,75 | 41 | 44,5 | 48,5 | 51,5 | 55,5 |
| LARGO HOMBRO | 7,2 | 8 | 8,7 | 9,3 | 9,9 | 10,5 | 11 |
| LARGO DE BRAZO | 30 | 34 | 38 | 42 | 46 | 50 | 54 |
| LARGO PANTALON | 56 | 62 | 68 | 74 | 80 | 86 | 92 |
| ESTATURA | 92 | 102 | 112 | 122 | 132 | 142 | 152 |





TABLA DE MEDIDAS FEMENINAS

| TALLAS | | S | | M | | L | | XL | |
|---------------------|----|------|------|------|------|------|------|------|------|
| | | 38 | 40 | 42 | 44 | 46 | 48 | 50 | 52 |
| BUSTO | B | 40 | 43 | 45 | 48 | 50 | 53 | 55 | 58 |
| TALLE DE ESPALDA | TE | 41 | 41,5 | 42 | 42,5 | 43 | 43,5 | 44 | 44,5 |
| ANCHO DE ESPALDA | AE | 34 | 36 | 37 | 39 | 40 | 42 | 43 | 46 |
| COSTADO | CO | 19 | 19,1 | 19,3 | 19,4 | 19,5 | 19,7 | 19,8 | 20 |
| ALTO DE BUSTO | AB | 24 | 25 | 26 | 27 | 28 | 29 | 30 | 31 |
| BUSTO A BUSTO | BB | 18,5 | 19 | 19,5 | 20 | 21 | 21,5 | 22 | 21,5 |
| CINTURA | CT | 32 | 34 | 36 | 38 | 40 | 43 | 45 | 47 |
| CADERA | CD | 41 | 44 | 47 | 50 | 52 | 55 | 57 | 60 |
| CINTURA A LA CADERA | CC | 16 | 16,5 | 17 | 18 | 18,5 | 19 | 20 | 20 |
| CUELLO | CU | 34 | 35 | 36 | 37 | 38 | 39 | 40 | 41 |
| LARGO DE MANGA | LM | 54 | 55 | 56 | 57 | 58 | 59 | 60 | 61 |



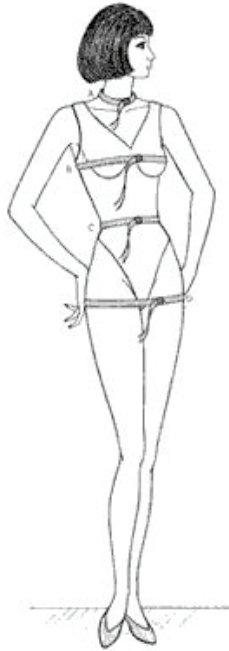
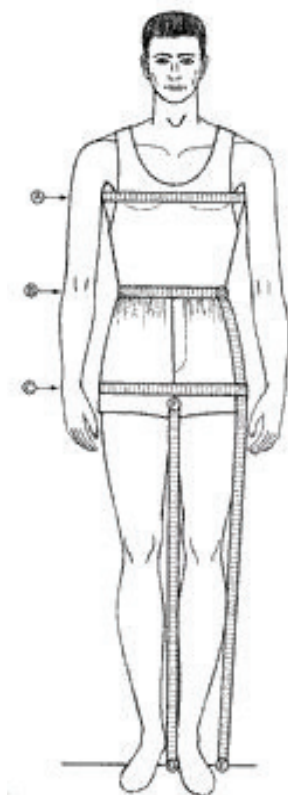

| TABLA DE MEDIDAS MASCULINAS | | | | | | | | | |
|-----------------------------|----|----|------|----|------|----|------|----|------|
| TALLAS | | S | | M | | L | | XL | |
| | | 38 | 40 | 42 | 44 | 46 | 48 | 50 | 52 |
| PECHO | P | 43 | 45 | 47 | 49 | 51 | 53 | 55 | 57 |
| TALLE DE ESPALDA | TE | 41 | 42 | 43 | 44 | 45 | 46 | 47 | 48 |
| ANCHO DE ESPALDA | AE | 42 | 43 | 44 | 45 | 46 | 47 | 48 | 49 |
| COSTADO | CO | 19 | 19,5 | 20 | 20,5 | 21 | 21,5 | 22 | 22,5 |
| CINTURA | CT | 33 | 35 | 37 | 39 | 41 | 43 | 45 | 47 |
| CADERA | CD | 39 | 41 | 43 | 45 | 47 | 49 | 51 | 53 |
| CUELLO | CU | 36 | 37 | 38 | 39 | 40 | 41 | 42 | 43 |
| LARGO DE MANGA | LM | 54 | 55 | 56 | 57 | 58 | 59 | 60 | 61 |

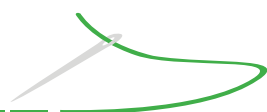

UNIDAD DE APRENDIZAJE

3

PATRÓN BASE O MOLDE ANATÓMICO



El patrón base o molde anatómico es el trazado que se hace a la medida del cuerpo, no tiene holgura.

Ejemplo de registro de las medidas:

| MEDIDAS | | cm | mitad | sexta |
|---------------------|----|------|-------|-------|
| BUSTO | B | 45 | 22,5 | |
| TALLE DE ESPALDA | TE | 42 | | |
| ANCHO DE ESPALDA | AE | 37 | 18,5 | |
| COSTADO | CO | 19 | | |
| ALTO DE BUSTO | AB | 26 | | |
| BUSTO A BUSTO | BB | 19,5 | 9,8 | |
| CINTURA | CT | 36 | 18 | |
| CADERA | CD | 47 | 23,5 | |
| CINTURA A LA CADERA | CC | 17 | | |
| CUELLO | CU | 37 | | 6,2 |
| LARGO DE MANGA | LM | 56 | | |



a) Trazado de la Espalda

Pasos:

1. Trazar un ángulo recto.
2. De A a B, medir el Talle de Espalda. Ejemplo: $TE=42 \ 45/2=22,5$ Escuadrar.
4. De A a E, tomar la medida de Ancho de Espalda. Ejemplo: $AE=37 \ 37/2=18,5$ Escuadrar.
5. De D a G, medir el Costado. Ejemplo: $CO=19$ Escuadrar.
6. De A a I, sexta parte de contorno de Cuello. Ejemplo: $CU=37 \ 37/6,2$ Ver cuadro adjunto.
7. De A a J, medir 2 cm (en niñas/os 1,5 cm). Unir los puntos a IJ con la regla curva francesa.



| Tabla de Cuello para Patrón Base | |
|----------------------------------|-------|
| Cuello | Sexta |
| 32 | 5,3 |
| 33 | 5,5 |
| 34 | 5,7 |
| 35 | 5,8 |
| 36 | 6,0 |
| 37 | 6,2 |
| 38 | 6,3 |
| 39 | 6,5 |
| 40 | 6,7 |
| 41 | 6,8 |
| 42 | 7,0 |
| 43 | 7,2 |
| 44 | 7,3 |

8. De E a K, 4 cm. (en niñas/os 3 cm.) Unir K, I con línea recta.
9. El punto M se encuentra al medio del segmento KL, $KL=19 \ 19/2=9,5$ cm.
10. De M a N, entrar 1 cm. (en niñas/os 0,5 cm), unir los puntos K,N,G con la regla curva francesa.
11. De B a O, medir la mitad de cintura mas tres cm. Ejemplo: $CT=3636/2=18 \ 18+3=21$
12. El punto P se encuentra en la mitad del segmento OB, Escuadrar.
13. El punto Q se está a 5 cm arriba de la línea GH.
14. Trazar la pinza marcando 1,5 cm. a cada lado del punto P.



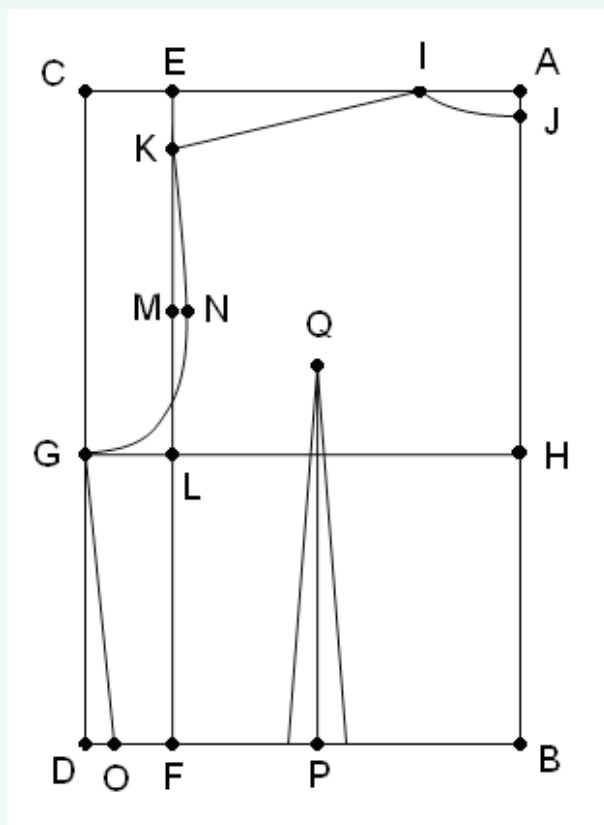

Manera de colocar la regla curva francesa.

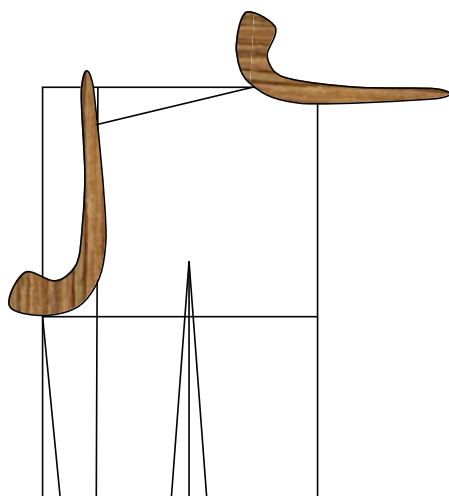

b) Trazado del Delantero

Pasos:

1. Repetir los pasos 1 al 9 del trazado de espalda.
2. De M a N, entrar 2 cm. (en niñas/os 1,5 cm), unir los puntos K,N1,G con la regla curva francesa

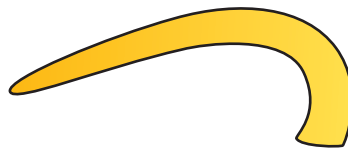

3. De B a T, 3 cm. para talla M. Escuadrar y ver cuadro adjunto.
4. De T a O, mitad de cintura más tres cm. Ejemplo: $CT=36 \quad 36/2=18 \quad 18+3= 21$
5. De J a S, medir el Alto de Busto $AB=26$ y de la línea que une los puntos A y B hasta S, medir la mitad de Busto a Busto $BB=19 \quad 19/2=9,5$ cm.
6. Trazar la pinza de costado con el ancho de la pinza. Para talla M es 3 cm. Ver cuadro adjunto
7. De N1 a X, medir 1 cm en forma oblicua.
8. De T a V, mitad de Busto a Busto más 0,5 cm. Ejemplo: $BB=19 \quad 19/2=9,5 \quad 9,5+0,5=10$
9. Trazar la pinza de talle con 3 cm en total (1,5 cm a cada lado del punto V).
10. De J a R, la misma medida que tiene AI de la espalda (es decir sexta parte de cuello). Ejemplo $CU=37 \quad 37/2=6,2$

| Ancho de Pinza | |
|----------------|-------|
| Talla | Pinza |
| S | 2,5 |
| M | 3,0 |
| L | 3,5 |
| XL | 4,0 |



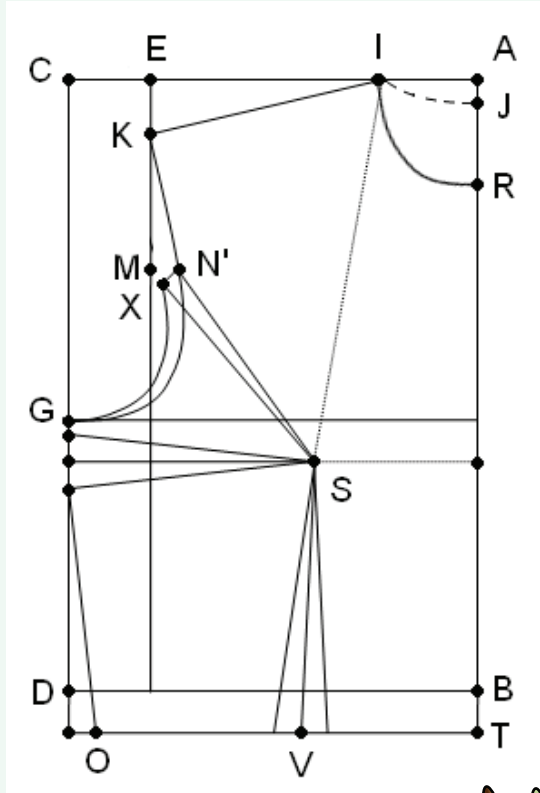

Forma de colocar la Regla Francesa para trazar Sisa y Escote.

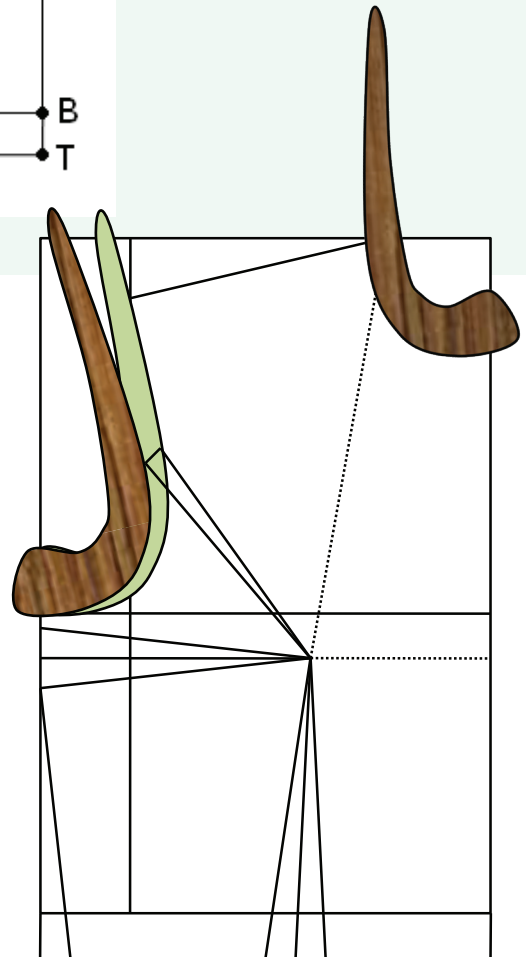



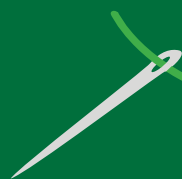

Módulo 3

PATRONAJE DE ROPA DEPORTIVA



Unidades de aprendizaje

1. Poleras.
2. Chamarras.
3. Cortos y Buzos.

UNIDAD DE APRENDIZAJE

1

POLERAS

a) TRAZADO DE POLERAS DE VARÓN



TABLA DE POLERAS (tiene costuras y holgura de 3,5 cm)

| Talla | 4 | 6 | 8 | 10 | 12 | S | M | L | XL |
|----------------------|------|------|------|------|------|------|------|------|------|
| Largo Total | 49 | 53 | 57 | 61 | 65 | 69 | 73 | 77 | 81 |
| Pecho | 18,5 | 20 | 21,5 | 23 | 24,5 | 26 | 27,5 | 29 | 30,5 |
| Escote de Espalda | 6 | 6,5 | 7 | 7,5 | 7,5 | 8 | 8 | 8 | 8,5 |
| Alto de Escote | 0,8 | 0,9 | 1 | 1,1 | 1,2 | 1,3 | 1,4 | 1,5 | 1,6 |
| Escote delantero | 6 | 6,5 | 7 | 7,5 | 7,5 | 8 | 8 | 8 | 8,5 |
| Ancho de Espalda | 15,5 | 17 | 18,5 | 20 | 21 | 22,5 | 24 | 25,5 | 27 |
| Sisa | 20 | 21 | 22 | 23 | 24 | 25 | 27 | 29 | 31 |
| Caída de Hombro | 2,3 | 2,5 | 2,8 | 3 | 3,2 | 3,5 | 3,8 | 4 | 4,2 |
| Largo de manga | 36 | 39,5 | 43 | 46,5 | 50 | 54 | 57 | 60 | 62 |
| Copa de Manga | 5 | 6 | 6,5 | 7 | 7,5 | 8 | 9 | 10 | 11 |
| Puño manga larga | 12,5 | 13 | 13,5 | 14 | 14,5 | 15 | 15,5 | 16 | 16,5 |
| Largo de manga corta | 15 | 16 | 17 | 19 | 21 | 23 | 25 | 27 | 29 |
| Boca de manga corta | 13 | 14 | 15 | 16 | 17 | 18 | 19 | 20 | 21 |



MEDIDAS PARA EL TRAZADOPASOS:

| Talla | L |
|----------------------|------|
| Largo Total | 77 |
| Pecho | 29 |
| Escote de Espalda | 8 |
| Alto de Escote | 1,5 |
| Escote delantero | 8 |
| Ancho de Espalda | 25,5 |
| Sisa | 29 |
| Caída de Hombro | 4 |
| Largo de manga | 60 |
| Copa de Manga | 10 |
| Puño manga larga | 16 |
| Largo de manga corta | 27 |
| Boca de manga corta | 20 |

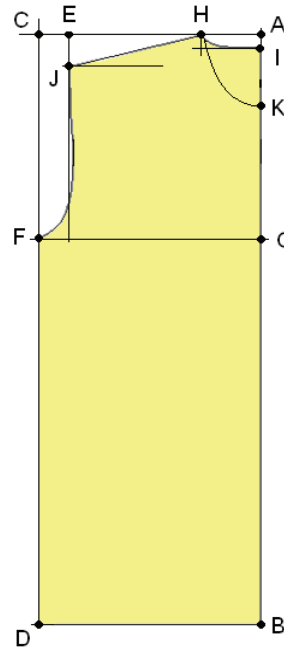

PASOS:

1. - Trazar un ángulo recto
2. - De A a B largo total. Ejemplo 77 cm
3. - Escuadrar los puntos A y B
4. - De A a C y de B a D medida de Pecho. Ejemplo 29
5. - Unir C con D con línea recta
6. - De A a H medida de Escote de Espalda. Ejemplo 8
7. - De A a I medida de Alto de Escote. Ejemplo 1,5 cm
8. - De A a E, medir Ancho de Espalda. Ejemplo 25,5 cm
Escuadrar en el punto E.
9. -De E a J, medir caída de hombro. Ejemplo 4 cm.
10. -De C a F, medir la Sisa. Ejemplo 29 cm
11. -Unir F con J con la regla curva francesa, entrando medio cm. en la línea del ancho de espalda.
12. -De I a K, medir el Escote delantero



TRAZADO DE MANGA CORTA Y LARGA.

Pasos:

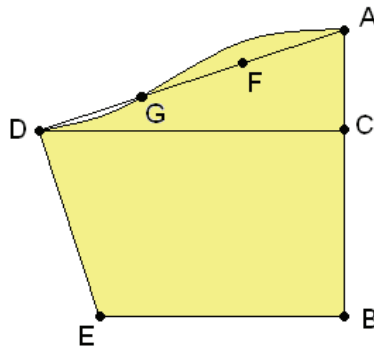

1. De A a B medir el largo de manga corta. Ejemplo 30 cm
2. De A a C, medir la copa de manga. Ejemplo 10 cm
3. Escuadrar los puntos C y B.
4. De A a D, medir en forma diagonal la medida que corresponda a la sisa del trazo del cuerpo, la medida que une los puntos J y F.
5. De B a E, medir la Boca de manga corta. Ejemplo 20 cm.
6. Unir con una leve curva los puntos D y E.
7. La diagonal DA, dividir en tres partes y trazar la curva como se ve en el grafico
8. Para trazar manga larga únicamente medir de A a B el Largo de Manga larga. Ejemplo 60 cm.
9. Medir el Puño de manga. Ejemplo 16 cm

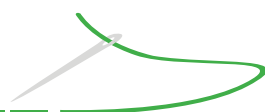
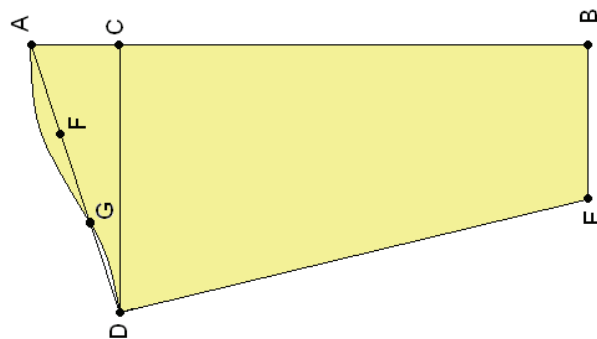

b) POLERA DE MUJER

Pasos:

1. Trazar el patrón base de la espalda

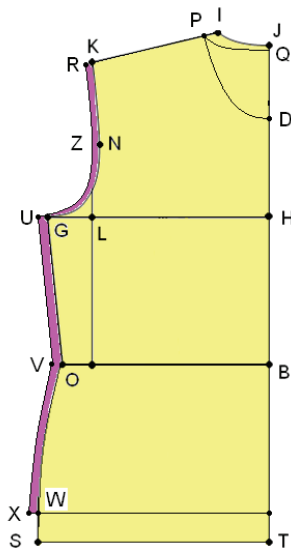

2. Añadir holgura al hombro, busto, cintura y cadera 1 cm.
3. De I a P, Disminuir el hombro en 1,5 cm.
4. De J a Q, 0,5 cm.
5. Para el escote delantero. De Q a D la misma medida que tiene QP más 1 cm.
6. Cavar la sisa delantera 1 cm.
7. Trazar la manga con copa de 12 cm.

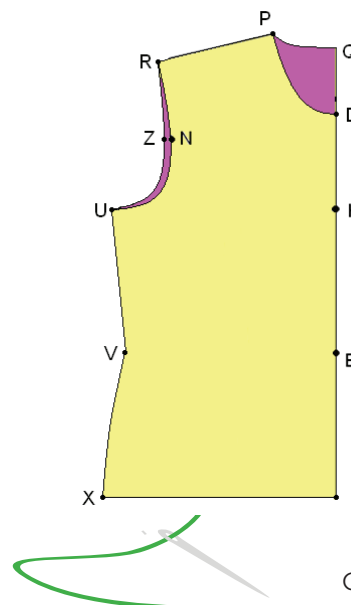
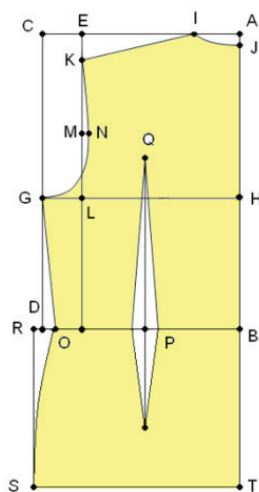

TRAZADO DE MANGA DE POLERA DE MUJER.

Pasos:

10. De A a B medir el largo de manga corta. Ejemplo 17 cm
11. De A a C, medir la copa de manga. Ejemplo 10 cm
12. Escuadrar los puntos C y B.
13. De A a D, medir en forma diagonal la medida que corresponda a la sisa del trazado del cuerpo (la medida que une los puntos R, Z y U del trazado).
14. De B a E, medir la Boca de manga corta. Ejemplo 17 cm.
15. Unir con una leve curva los puntos D y E.
16. La diagonal DA, dividir en tres partes y trazar la curva como se ve en el grafico.

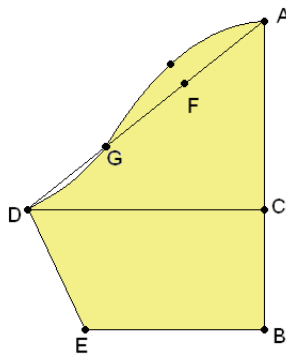

UNIDAD DE APRENDIZAJE

2

CHAMARRAS



| TABLA DE CHAMARRA DEPORTIVA | | | | | | | | | |
|---|------|------|------|------|------|------|------|------|------|
| Talla | 4 | 6 | 8 | 10 | 12 | S | M | L | XL |
| Largo Total | 46 | 50 | 54 | 58 | 62 | 66 | 70 | 74 | 78 |
| Talle de espalda | 33 | 35 | 37 | 39 | 41 | 43 | 45 | 47 | 49 |
| Pecho | 21 | 22,5 | 24 | 25,5 | 27 | 28,5 | 30 | 31,5 | 33 |
| Escote de Espalda | 7,2 | 7,5 | 7,7 | 8 | 8,2 | 8,5 | 8,7 | 9 | 9,2 |
| Alto de Escote | 1,5 | 1,5 | 1,5 | 1,5 | 2 | 2 | 2,5 | 2,5 | 2,5 |
| Escote delantero | 8,7 | 9 | 9,2 | 9,5 | 9,7 | 10 | 10,2 | 10,5 | 10,7 |
| Ancho de Espalda | 17,5 | 19 | 20,5 | 22 | 23,5 | 25 | 26,5 | 28 | 29,5 |
| Alto de sisa | 19 | 20 | 21 | 23 | 25 | 27 | 29 | 31 | 33 |
| Largo de manga | 32,5 | 36 | 39,5 | 43 | 46,5 | 50 | 53,5 | 57 | 60,5 |
| Copa de Manga | 7 | 7,5 | 8 | 8,5 | 9 | 9,5 | 10 | 10,5 | 11 |
| Puño | 24 | 26 | 28 | 30 | 32 | 34 | 36 | 36 | 38 |
| Entallado (opcional) | 1 | 1 | 1 | 1,5 | 1,5 | 1,5 | 2 | 2 | 2 |
| Caída de Hombro | 2,8 | 3 | 3,2 | 3,5 | 3,8 | 4 | 4,2 | 4,5 | 4,7 |
| Holgura | 3,5 | | | 4 | | | 5 | | |
| Nota: Todas las medidas incluyen costuras y holgura | | | | | | | | | |

PASOS:

1. trazar un ángulo recto
2. De A a B largo total
3. Escuadrar los puntos A y B
4. De A a C y de B a D medida de pecho
5. De A a E, medida de escote de espalda
6. De A a F, medida de alto de escote
7. Realizar la curva del escote de espalda con la regla francesa
8. De A a G, medida de escote delantero
9. Realizar la curva del escote delantero con la regla francesa
10. De A a H, medida de ancho de espalda
11. De H a I, medir la caída de hombro.
12. Unir E con I, con un línea recta
13. De C a J medir alto de sisa

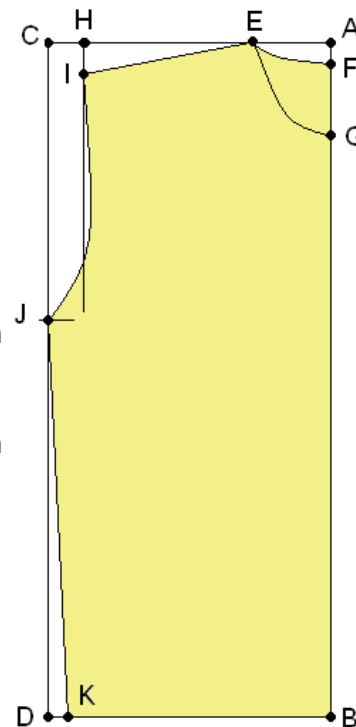

14. Unir los puntos I con J con regla francesa para formar la sisa, entrando un cm en la parte media.
15. De D a K medida de entallado.
16. Unir el punto L con K con línea recta.

VISTA:

1. - De E a M recorrer 4 cm
2. - De B a N recorrer 8 cm
3. - La vista se cortara de la misma tela de la chamarra

BOLSILLO

1. El bolsillo delantero estará ubicado, en su parte superior a la altura del talle de espalda
2. A 12 cm del costado y 8 cm de la base como muestra el gráfico para tallas mayores (puede girarse el bolsillo según requerimientos del modelo).

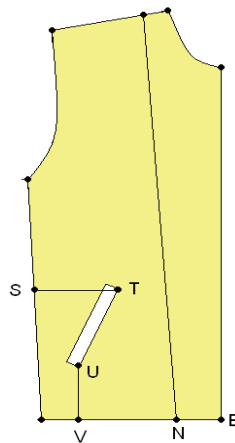

3. La medida del bolsillo es de acuerdo a la siguiente tabla

| TALLA | 4 | 6 | 8 | 10 | 12 | S | M | L | XL | XXL |
|-------|----|----|----|-----|-----|----|----|----|----|-----|
| LARGO | 10 | 11 | 12 | 13 | 14 | 14 | 15 | 15 | 16 | 17 |
| ANCHO | 2 | 2 | 2 | 2,5 | 2,5 | 3 | 3 | 3 | 3 | 4 |

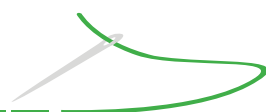

Todas las medidas anteriores están expresadas en centímetros y se refieren a la medida del bolsillo terminado.

CUELLO:

1. De A a B mitad del ruedo de cuello en la prenda descontando costuras de los hombros
2. Escuadrar los puntos A y B hacia abajo
3. De A a C y de B a D bajar 12cm
4. Unir los puntos C con D con línea recta
5. Dividir los puntos A - B y C-D en tres partes iguales
6. De D a G subir 1cm y unir E con G con regla curva

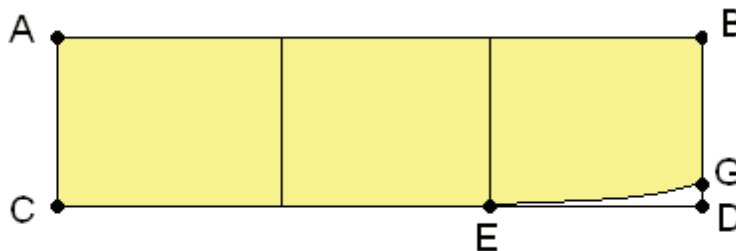

PUÑO CON ELASTICO:

1. De A a B medida del ruedo del puño acabado.
2. Escuadrar los puntos A y B hacia abajo
3. De A a C y de B a D el doble de ancho del elástico mas 2cm, por ejemplo para un elástico de 2,5 cm de ancho, bajar 7 cm
4. De B a E y de D a F recorrer 3 cm para el entabado.

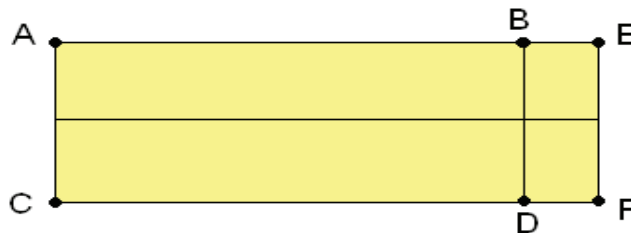

PRETINA:

1. De A a B medida del ruedo de la basta más 2 cm
2. Escuadrar los puntos A y B hacia abajo
3. De A a C y de B a D el doble de ancho del elástico mas 2cm
4. Unir los puntos C y D con línea recta
5. De B a E y de D a F recorrer 10 cm esta medida será la entre pretina

MANGA BASE PARA CHAMARRA

PASOS:

1. De A a B, largo de manga
2. De A a C, medida de copa
3. Escuadrar los puntos C y B a ambos lados
4. De A a D y de A a E, medir la mitad del ruedo de sisa, descontando costuras de hombros (ojo, no medir de C a D, ni de C a E).
5. De B a F y de B a G mitad de la medida de puño-
6. Unir los puntos A y D con línea recta y dividir en cuatro partes iguales, de la misma forma dividir la línea A y E
7. Del punto I salir hacia K 1,5 cm.
8. Del punto J salir hacia L 1,5 cm.
9. De M a N, medir 1 cm.
10. De O a P, medir 1 cm.
11. Unir los puntos D, H, K, A, L, N, P y E con líneas curvas.
12. Unir D con F con línea curva entrando 0,5 cm. De igual forma la curva EG.

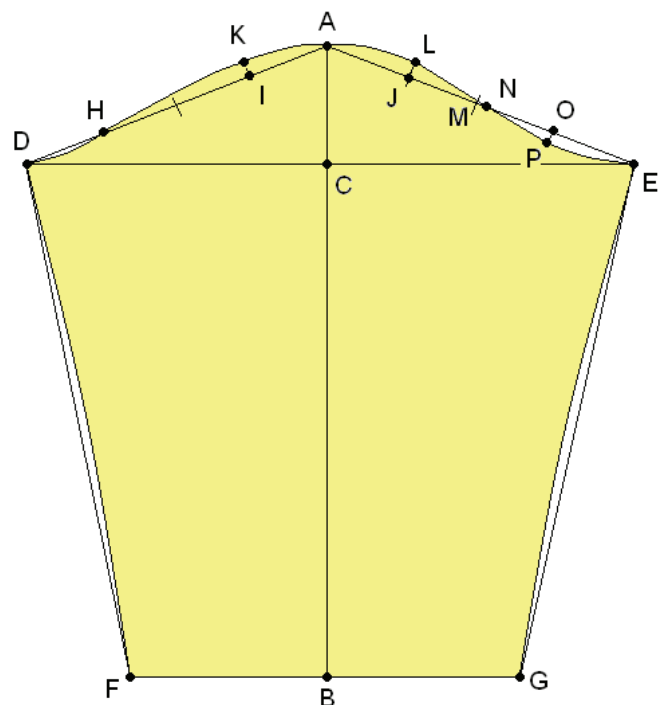

El largo de manga no incluye el puño.

b) TRAZADO DE MANGA RAGLAN PARA CHAMARRAS

PASOS:

1. Trazar el patrón base de Chamarras
2. Prolongar la línea de hombro
3. De G a I largo de manga
4. Escuadrar el punto G hacia abajo
5. De G a J medida de boca de manga Unir J con H con línea recta
6. Medir de E a L tres cm en el escote de espalda este punto será L
7. Unir L con M con línea curva
8. De M a N es la misma medida que M a H, por ejemplo para talla L, 10 cm
9. De H a N 4 cm

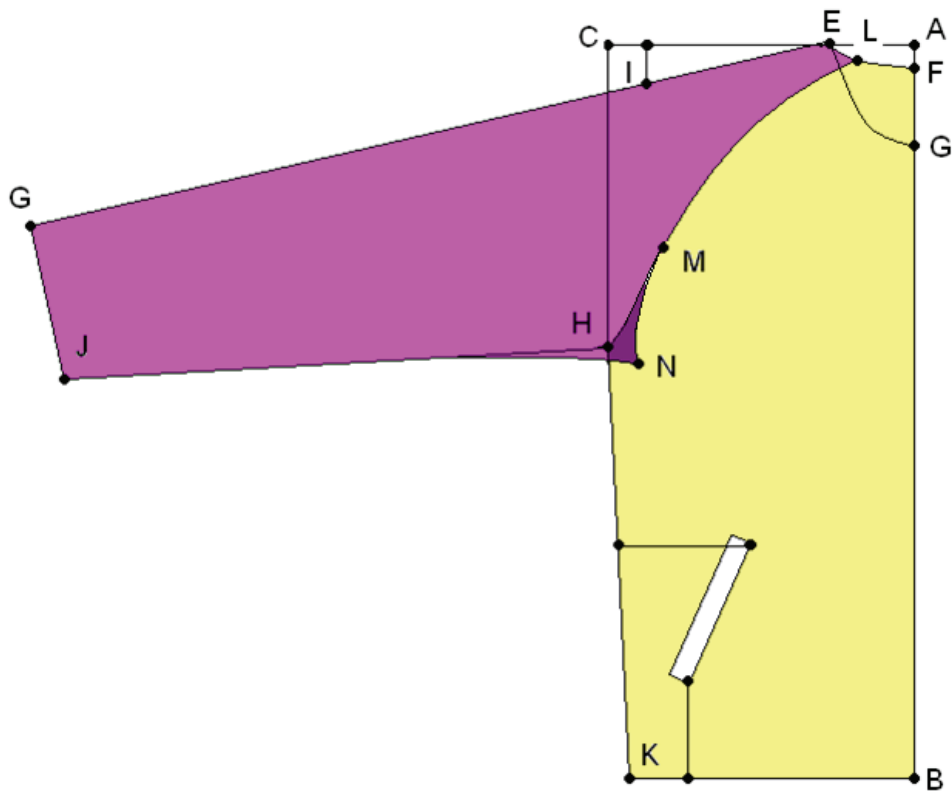

UNIDAD DE APRENDIZAJE

3

PATRONAJE DE CORTOS Y BUZOS

a) CORTOS

TABLA DE CORTOS CLÁSICOS

| DELANTERO | | | | | | | | | | |
|-----------------|----|------|------|------|------|----|------|------|------|------|
| Talla | 4 | 6 | 8 | 10 | 12 | S | M | L | XL | XXL |
| Largo Total | 35 | 37 | 39 | 41 | 43 | 45 | 47 | 49 | 51 | 53 |
| Tiro | 27 | 28 | 29 | 30 | 32 | 33 | 34 | 35 | 36 | 37 |
| Cadera | 20 | 21,5 | 23 | 24,5 | 26 | 27 | 28,5 | 30 | 31 | 32 |
| Ancho de Pierna | 23 | 24,5 | 26,5 | 28 | 30 | 31 | 33 | 35 | 36 | 37 |
| Cintura | 19 | 20,5 | 22 | 23,5 | 25 | 26 | 27,5 | 29 | 30 | 31 |
| Muslo | 21 | 22,5 | 24 | 25,5 | 27 | 28 | 29,5 | 31 | 32 | 33 |
| Entre Pierna | 10 | 11 | 11,5 | 12,5 | 13,5 | 14 | 15 | 15,5 | 16,5 | 17,5 |

| TRASERO | | | | | | | | | | |
|-------------------|------|------|------|------|------|------|------|----|------|------|
| Talla | 4 | 6 | 8 | 10 | 12 | S | M | L | XL | XXL |
| Largo Total | 35 | 37 | 39 | 41 | 43 | 45 | 47 | 49 | 51 | 53 |
| Tiro | 28 | 29,5 | 30,5 | 31,5 | 33,5 | 34,5 | 36 | 37 | 38 | 39 |
| Cadera | 23 | 24,5 | 26 | 28 | 29 | 30 | 32,5 | 34 | 35,5 | 37 |
| Ancho de Pierna | 29 | 31 | 33 | 35 | 37,5 | 39,5 | 41,5 | 44 | 46 | 48 |
| Cintura | 21 | 22,5 | 24 | 26 | 27 | 28 | 30,5 | 32 | 33,5 | 35 |
| Muslo | 24,5 | 26,5 | 28,5 | 30 | 32 | 34 | 36 | 38 | 40 | 41,5 |
| Entre Pierna | 10,5 | 11,5 | 12 | 13 | 14 | 14,5 | 15,5 | 16 | 17 | 18 |
| Subida de Cintura | 1 | 1,5 | 1,5 | 2 | 2 | 2,5 | 2,5 | 3 | 3 | 3,5 |



PATRON BASE DEL CORTO

DELANTERO:

1. Realizar un ángulo recto.
2. De A a B largo total.
3. Del punto A al punto C medida de tiro.
4. Escuadrar los puntos A-C y B hacia la izquierda.
5. De A al punto D medida de cintura.
6. De C al punto E medida de cadera. Unir D con E con una línea recta.
7. De C a F ancho de pierna. Realizar la curva del fondillo con la regla francesa.
8. Del punto B al punto G medida de muslo. Unir F con G prolongando hacia abajo
9. Del punto F a H medida de entrepierna. Unir el punto B con H.

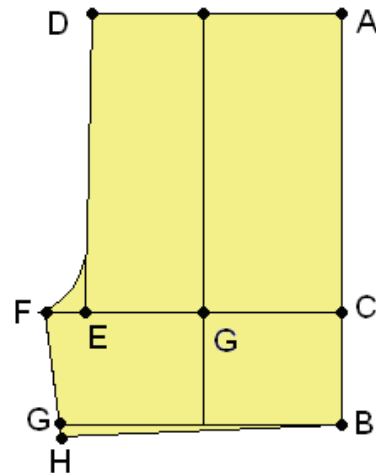

TRASERO

1. Realizar un ángulo recto.
2. De A a B largo total.
3. Del punto A al punto C medida de tiro.
4. Escuadrar los puntos A-C y B hacia la izquierda.
5. De A al punto D medida de cintura.
6. De C al punto E medida de cadera. Unir E con D con una línea recta prolongando hacia arriba.
7. Del punto D hacia J medida de subida de cintura. Unir el punto J con A. Con una línea recta.
8. De C a F ancho de pierna. Realizar la curva del fondillo con la regla francesa.
9. Del punto B al punto G medida de muslo. Unir F con G prolongando hacia abajo
10. Del punto F a H medida de entrepierna. Unir el punto B con H. Con una línea recta.

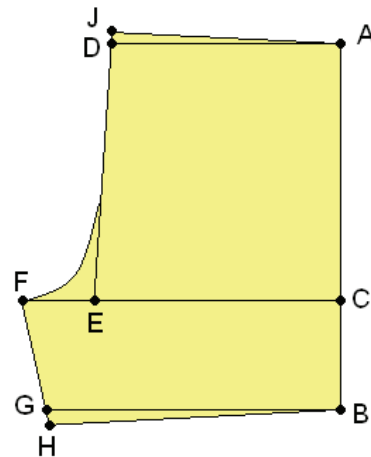

b) PATRONAJE DE BUZOS DE VARÓN.

TABLA DE BUZOS DEPORTIVOS

Nota: tiene costuras y holgura de 4 cm.

| DELANTERO | | | | | | | | | |
|------------------------------------|------|------|------|------|------|------|------|-------|------|
| Talla | 4 | 6 | 8 | 10 | 12 | S | M | L | XL |
| Largo total | 74 | 80 | 86 | 92 | 98 | 100 | 102 | 104 | 106 |
| Tiro | 27 | 28 | 29 | 30 | 31 | 32 | 33 | 34 | 35 |
| Cadera | 20 | 21,5 | 23 | 24,5 | 26 | 27,5 | 28,5 | 30 | 31 |
| Extensión de tiro | 3,5 | 3,5 | 4 | 4 | 4,5 | 4,5 | 5 | 5 | 5,5 |
| Ancho de Pierna | 23,5 | 25 | 27 | 28,5 | 30,5 | 32 | 33,5 | 35 | 36,5 |
| Cintura | 19 | 19,5 | 22 | 23,5 | 25 | 26,5 | 27,5 | 29 | 30 |
| Bota | 18 | 18,5 | 19,5 | 21 | 22 | 22,5 | 23 | 23,57 | 24 |
| Línea auxiliar de entropierna (EJ) | 0,7 | 0,8 | 0,9 | 1 | 1,1 | 1,2 | 1,3 | 1,5 | 1,7 |

PASOS TRAZADO DEL DELANTERO:

1. - Realizar un ángulo recto
2. - De A a B largo total
3. - De A a C medida de tiro
4. - Escuadrar los puntos A, B, y C
5. - De A a D medida de cintura
6. - De C a E medida de cadera
7. - De E a F medida de extensión de tiro
8. - Realizar la curva del tiro con regla N° 3
9. - El punto G se encuentra al centro de los puntos C y F
10. - De B a H la misma medida que de C a G
11. - Unir los puntos H con G con regla recta prolongando hasta la línea de cintura
12. - De H a I y de H a J mitad de la medida de bota pie
13. - Unir los puntos I con C con regla recta
14. - Unir los puntos J con F con regla curva

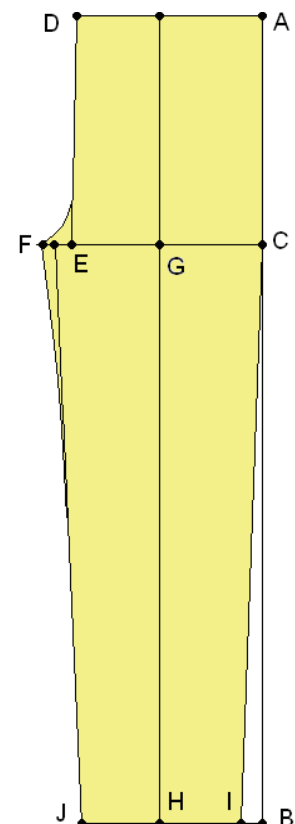

PASOS TRAZADO DEL TRASERO:

1. - Realizar el patrón base delantero
2. - Prolongar las líneas de cintura, cadera y J bota pie a ambos lados
3. - Del punto D al punto K recorrer 6 cm (5 cm para talla 10)
4. - Unir el punto E con el punto K prolongando un poco hacia arriba
5. - Del punto F al punto L la misma medida que de E a F.
6. - Realizar la curva del tiro con regla Francesa
7. - Del punto K al punto M subir 5 cm para talla L (4 cm subir para talla 10).
8. - De M a N medida de cintura del delantero más 4 para talla L (mas tres para talla 10).
9. - Unir con línea recta los puntos M y N
10. - De I a O y de J a P salir a ambos lados 2 cm.
11. - Unir los puntos O y N con regla recta
12. - Unir los puntos P con L con regla curva

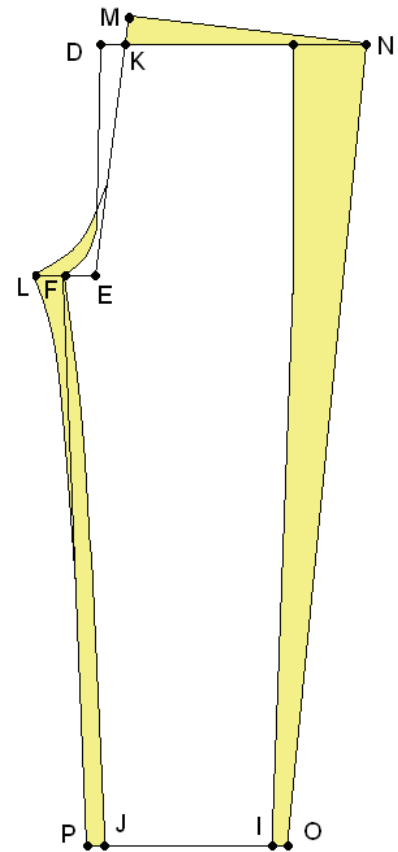

c) PATRONAJE DE BUZOS DE MUJER.

| TABLA DE MEDIDAS DE BUZO DE MUJER (LAS MEDIDAS DE CINTURA Y CADERA SON ANATÓMICAS) | | | | | | | | | |
|---|-----|------|------|------|------|------|------|------|------|
| TALLA | | 32 | 34 | 36 | 38 | 40 | 42 | 44 | 46 |
| Largo Cintura al Tobillo | LCT | 91 | 93 | 95 | 97 | 99 | 101 | 103 | 105 |
| Tiro o caja | T | 21,5 | 23 | 24,5 | 26 | 27,5 | 29 | 30,5 | 32 |
| Largo Cintura a la Rodilla | LCR | 48 | 49 | 50 | 51 | 52 | 53 | 54 | 55 |
| Cadera | CD | 43 | 45 | 47 | 49 | 51 | 53 | 55 | 57 |
| Extensión de Tiro | ET | 4,5 | 4,7 | 4,9 | 5,1 | 5,3 | 5,5 | 5,7 | 5,9 |
| Cintura | CT | 32 | 34 | 36 | 38 | 40 | 42 | 44 | 46 |
| Rodilla | R | 23 | 23,5 | 24 | 24,5 | 25 | 25,5 | 26 | 26,5 |
| Bota | B | 24 | 24,5 | 25 | 25,5 | 26 | 26,5 | 27 | 27,5 |

MEDIDAS PARA TRAZADO DE EJEMPLO

| MEDIDAS DE LA TALLA 36 | | |
|----------------------------|-----|------|
| Largo Cintura al Tobillo | LCT | 95 |
| Tiro o caja | T | 24,5 |
| Largo Cintura a la Rodilla | LCR | 50 |
| Cadera | CD | 47 |
| Extensión de Tiro | ET | 4,9 |
| Cintura | CT | 36 |
| Rodilla | R | 24 |
| Bota | B | 25 |



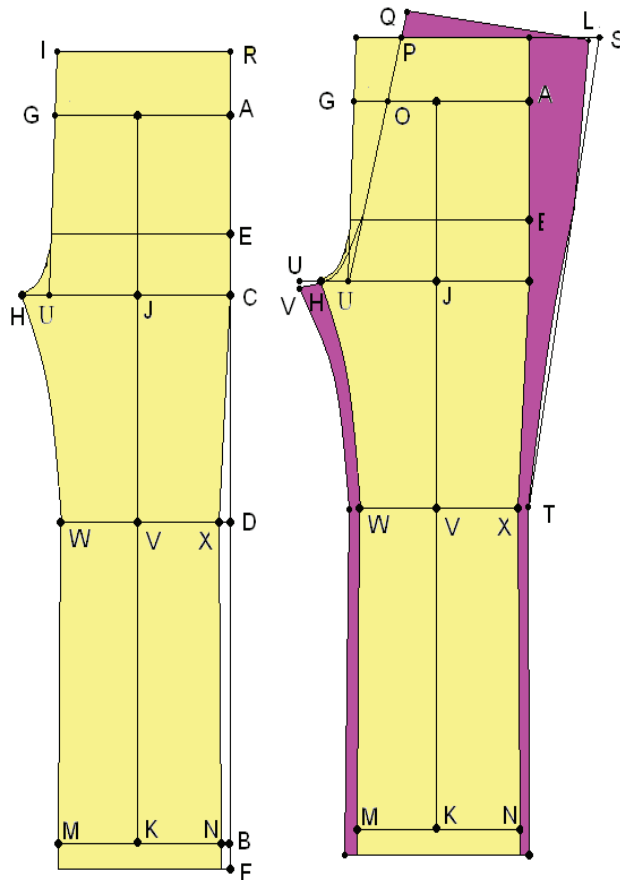

TRAZADO DE DELANTERO

PASOS:

1. Trazar un ángulo recto con vértice en el punto A
2. De A a B, medir el largo total cm. Ej. LCT=95
3. De A a C, tomar la medida del tiro. Ej. T=24,5
4. De A a D, tomar la medida del largo Cintura a la Rodilla. LCR=50
5. De C a E, medir 8 cm.
6. De B a F, dar tres cm. para dobléz.
7. Escuadrar los puntos A, B, C, D, E y F
8. De a C a U, mitad de cadera, Ej. CD=47 $47/2=23,5$
9. De U a H, tomar la medida de extensión de tiro menos uno.
Ej. ET=4,9 $4,9-1=3,9$ cm.



10. El punto J se encuentra a la mitad de HC. Ej $HC=27,4$
 $27,4/2 =13,7$
11. De B a K, la misma medida que CJ, es decir que para nuestro ejemplo será 13,7 cm.
12. Unir con una recta los puntos K y J, prolongar la recta hasta la línea de cintura, marcar el punto L.
13. De K a N y de K a M, medir la mitad de botapié,
Ej. $B=25$ $25/2=12,5$ cm.
14. De V a X y de V a W, medir la mitad de rodilla. Ej. $R=24$ $24/2=12$
15. De A a R, 8 cm. (para el elástico de 4 cm de ancho).
Escuadrar (En Caso de buzo "de cadera" de A a R sólo 4 cm)
16. De A a G, descontamos a CU un cm. $CU=23,5$ $23,5-1=22,5$ cm.
17. Unir con una recta los puntos UG y prolongar hasta I.
18. Realizar la curva del fondillo don la regla francesa.

TRAZADO DE TRASERO

PASOS:

1. Recortar el trazado del buzo delantero.
2. De H a U, tomar la misma medida que UH, Ej. $UH=3,9$ cm.
3. De U a V medio cm.
4. De G a O, décima parte de cadera. Ejemplo $CD=47$ $47/10=4,7$.
5. Unir U con O con una línea recta y prolongar hacia arriba.
6. Unirlos puntos G y D prolongando la línea hacia arriba.
7. De P a Q, 2,5 cm.(en tallas mas grandes 3 cm)
8. De Q a L, a la medida I-R del delantero le añadimos 4 cm. Ej. $22,2+4=26,2$ cm.
9. De L a S, medir 1 cm. Unir T con S con línea recta.
10. En la rodilla y botapié aumentar 2 cm a cada lado.
11. Trazar el fondillo con la regla francesa.





Módulo 4

PATRONAJE DE ROPA CASUAL



Unidades de aprendizaje

1. Faldas.
2. Mangas.
3. Pantalones.
4. Transformaciones de Pinza.
5. Vestidos.

UNIDAD DE APRENDIZAJE

1

FALDAS

a) TRAZADO DE FALDA CLÁSICA

| MEDIDAS | | cm | mitad |
|----------------------|----|----|-------|
| CINTURA | CT | 36 | 18 |
| CADERA | CD | 47 | 23,5 |
| CINTURA A LA CADERA | CC | 17 | |
| CINTURA A LA RODILLA | CR | 50 | |

Medidas.

Pasos:

1. Trazar un ángulo recto.
2. De A a B, medir el largo de falda, en el ejemplo tomaremos el largo de la cintura a la rodilla. CR=50 cm. Escuadrar.
3. De A a E, medir la medida de cintura a cadera. Ej. CC=17. Escuadrar.
4. De A a C, medir la mitad de Cadera (cuarta parte del contorno total). Ejemplo. $47/2=23,5$ Escuadrar y marcar los puntos F y D.
5. De A a G, medir la mitad de cintura más 3 cm. Ejemplo $CT=36$ $36/2=18$ $18+3=21$.
6. El Punto H se encuentra a la mitad del segmento AG. Ejemplo $21/2=10,5$
7. De H a I, es once cm.
8. Trazar la pinza marcando 1,5 cm a cada lado de H.
9. Unir F con G con una regla curva.
10. De F a J, medir 4 cm.
11. De D a K, medir 2 cm. Unir con recta los puntos J y K.
12. De A a L medir 1 cm. Unir los puntos L y G.

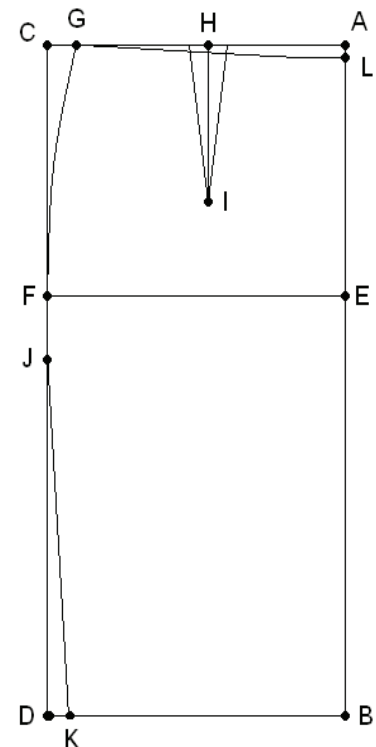

- Nota 1: para tener un trazado más perfecto aún podemos realizar las pinzas traseras con 3,5 cm y la delanteras con 2,5 cm.
- Nota 2: En el patrón de las traseras ya no es necesario entrar de A a L.

Manera de aumentar para las costuras en falda.

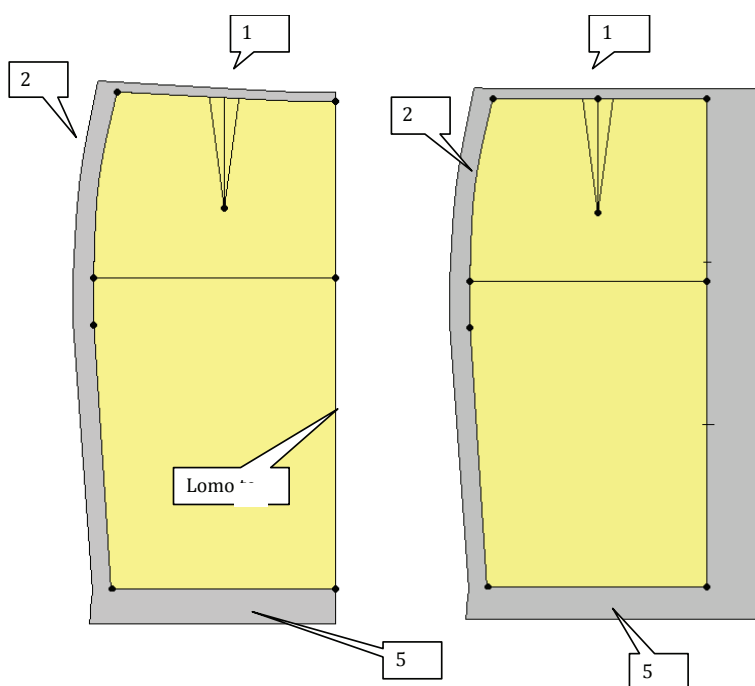

- Nota 3. Marcar para el cierre 18 cm y para la abertura 36 cm. desde la cintura.



b) TRAZADO DE FALDA EN "A"

Para realizar una falda en "A"
Aumentar 4 cm a la altura de la rodilla.
Para faldas más largas de
puede seguir prolongando la
línea CB.
De B a D subir lo necesario,
1 cm
En punto C no debe formarse

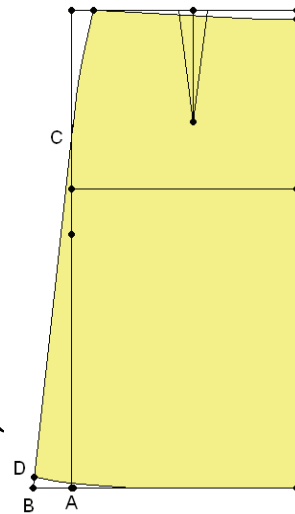

c) TRAZADO DE FALDA CON RECORTES Y AUMENTOS

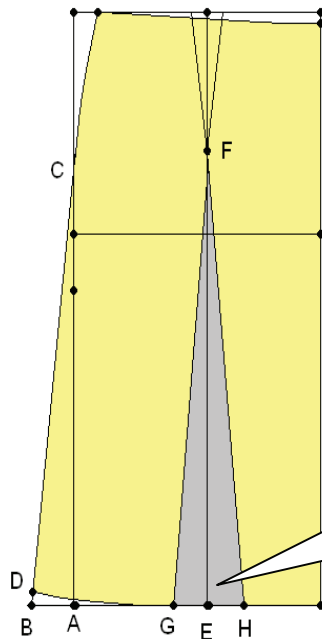

Prolongar verticalmente la
línea de la pinza hasta el
punto E.

Medir de E a G y de E a H, 4
cm.

Los triángulos FEH y FEG,
deben aumentarse a los



UNIDAD DE APRENDIZAJE

2

TRAZADO DE MANGA

Pasos:

1. De A a B medir el largo de manga. Ejemplo 54 cm
2. De A a C, medir la copa de manga. Ejemplo 12 cm
3. Escuadrar los puntos C y B.
4. De A a D, medir en forma diagonal la medida que corresponda a la sisa del trazo del cuerpo,
5. De B a E, medir la Boca de manga Ejemplo 16 cm.
6. Unir con una línea recta los puntos D y E.
7. De L a K entrar medio cm. Unir con una leve curva los puntos D y E.
8. La diagonal DA, dividir en cuatro partes iguales, así encontramos los puntos J, F y G.
9. De G a I, 1,5 cm.
10. De F a K, 1 cm.
11. De J a H 1 cm.
12. Para lado de la espalda unir con una curva los puntos A, I, J y D.
13. Para el lado delantero unir con una curva los puntos A, I, K, H y D.

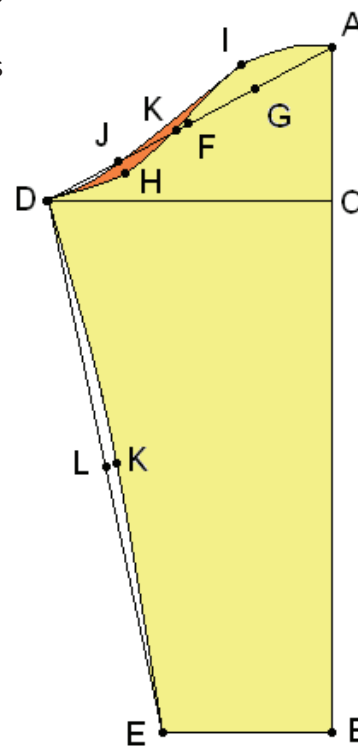

La línea AB corresponde al lomo del molde, es decir está trazo en papel doblado.



UNIDAD DE APRENDIZAJE

3

PATRON BASE DE PANTALÓN DE MUJER

| TABLA DE MEDIDAS DE PANTALÓN DE MUJER | | | | | | | | | |
|---------------------------------------|-----|------|------|------|------|------|------|------|------|
| TALLA | | 32 | 34 | 36 | 38 | 40 | 42 | 44 | 46 |
| Largo Cintura al Tobillo | LCT | 91 | 93 | 95 | 97 | 99 | 101 | 103 | 105 |
| Tiro o caja | T | 21,5 | 23 | 24,5 | 26 | 27,5 | 29 | 30,5 | 32 |
| Largo Cintura a la Rodilla | LCR | 48 | 49 | 50 | 51 | 52 | 53 | 54 | 55 |
| Cadera | CD | 43 | 45 | 47 | 49 | 51 | 53 | 55 | 57 |
| Extensión de Tiro | ET | 4,5 | 4,7 | 4,9 | 5,1 | 5,3 | 5,5 | 5,7 | 5,9 |
| Cintura | CT | 32 | 34 | 36 | 38 | 40 | 42 | 44 | 46 |
| Rodilla | R | 23 | 23,5 | 24 | 24,5 | 25 | 25,5 | 26 | 26,5 |
| Bota | B | 24 | 24,5 | 25 | 25,5 | 26 | 26,5 | 27 | 27,5 |

| MEDIDAS DE LA TALLA 36 | | |
|----------------------------|-----|------|
| Largo Cintura al Tobillo | LCT | 98 |
| Tiro o caja | T | 24,5 |
| Largo Cintura a la Rodilla | LCR | 50 |
| Cadera | CD | 47 |
| Extensión de Tiro | ET | 4,9 |
| Cintura | CT | 36 |
| Rodilla | R | 24 |
| Bota | B | 25 |

a) TRAZADO DE DELANTERO

PASOS:

1. Trazar un ángulo recto con vértice en el punto A
2. De A a B, medir el largo total más un cm. Ej. $LCT=95 \quad 95+1=96$
3. De A a C, tomar la medida del tiro. Ej. $T=24,5$
4. De A a D, tomar la medida del largo Cintura a la Rodilla. $LCR=50$
5. De C a E, medir 8 cm.
6. De B a F, dar cinco cm. para dobles.
7. Escuadrar los puntos A, B, C, D, E y F
8. para pantalón holgado. Ej. $CD=47 \quad 47/2=23.5 \quad 23+1=24,5$ (en el caso de pantalones ajustados solo tomar mitad de cadera).
9. De G a H, tomar la medida de extensión de tiro. Ej. $ET=4,9$ cm. (también se puede tomar la décima parte de cadera para pantalones más ajustados al muslo. Ej. $CD=47 \quad 47/10=4,7$).
10. El punto J se encuentra a la mitad de HC. Ej $HC=29,4 \quad 29,4/2=14,7$
11. De B a K, la misma medida que CJ, es decir que para nuestro ejemplo será 14,7 cm.
12. Unir con una recta los puntos K y J, prolongar la recta hasta la línea de cintura, marcar el punto L.
13. De K a N y de K a M, medir la mitad de botapié, Ej. $B=25 \quad 25/2=12,5$ cm.
14. De V a X y de V a W, medir la mitad de rodilla. Ej. $R=24 \quad 24/2=12$
15. De A a R, 2,5 cm. (en algunos casos es suficiente 1,5 cm).
16. De R a S, mitad de cintura mas tres cm. Ej $36/2=18 \quad 18+3=21$ cm.
17. Trazar la pinza de 11 cm. de largo y 3 de ancho, dando 1,5 cm a cada lado del punto L.
18. De S a T, 1 cm
19. De G a U, 1 cm
20. De T a Z, 1 cm
21. De T a e, 4 cm, trazar una línea paralela a ZU
22. De b a d, 3 cm

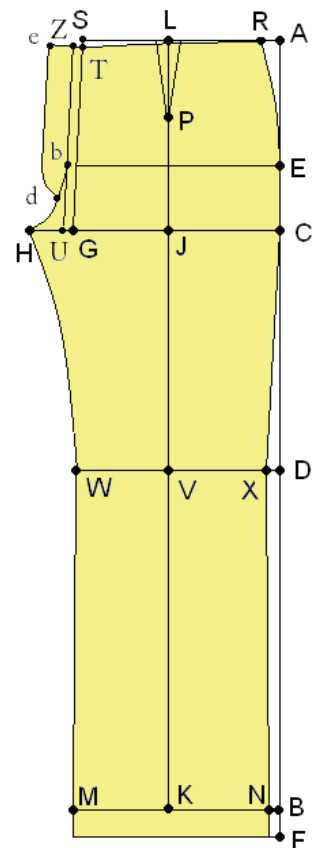

b) TRAZADO DE TRASERO

PASOS:

1. Recortar el trazado del delantero del pantalón.
2. De H a A, tomar la medida de extensión de tiro. Ej. $ET=4,9$ cm.
3. De A a B, 1,5 cm.
4. De G a C, décima parte de cadera. Ejemplo $CD=49$ $49/10=4,9$.
5. De L a D, medir la misma medida que tiene de J a C.
6. Unirlos puntos G y D prolongando la línea hacia arriba.
7. De D a E, 2,5 cm. (en tallas mas grandes 3 cm)
8. De E a F medir la mitad de cintura mas cinco cm. Ej. $36/2=18$ $18+5=23$ cm.
9. De F a G, medir 1,5 cm.
10. De X a H, dos cm.
11. De N a K, dos cm.
12. De M a N, dos cm.
13. De W a I, dos cm.
14. Unir F con P con una línea curva.
15. Unir B con I con una línea curva.
16. El punto Q se encuentra a la mitad de los puntos E F.
17. Trazar la pinza de 12 cm y tres cm de ancho (1,5 a cada lado de Q).
18. De E a N, cuatro cm.
19. De Y a O, dos cm.

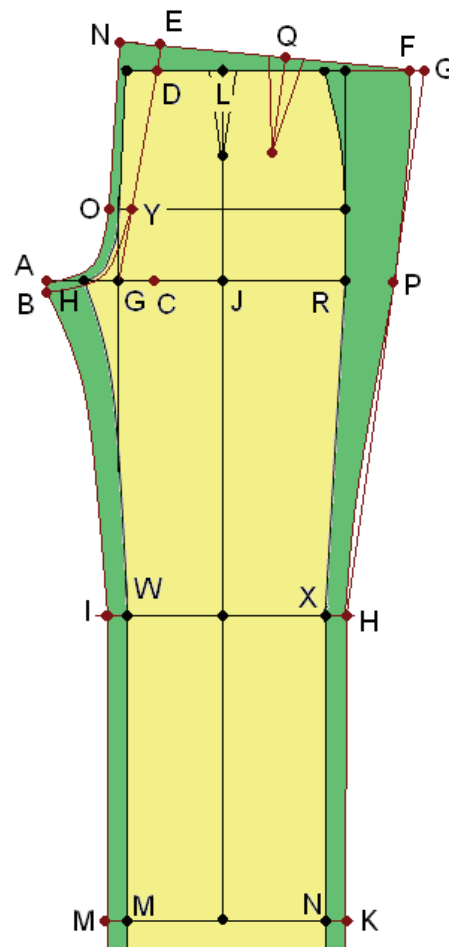

UNIDAD DE APRENDIZAJE

4

TRANSFORMACIONES DE PINZAS

A partir del Patrón Base se va a realizar transformaciones básicas a fin de obtener patrones con pinza en el hombro, en el talle, en la sisa, en el costado o la clásica pinza princesa.

Para realizar las transformaciones es necesario cortar el Patrón Base por sus contornos para lo cual, en hoja aparte se presentan varios patrones que servirán para realizar el ejercicio.

a) Patrón con pinza en el hombro.

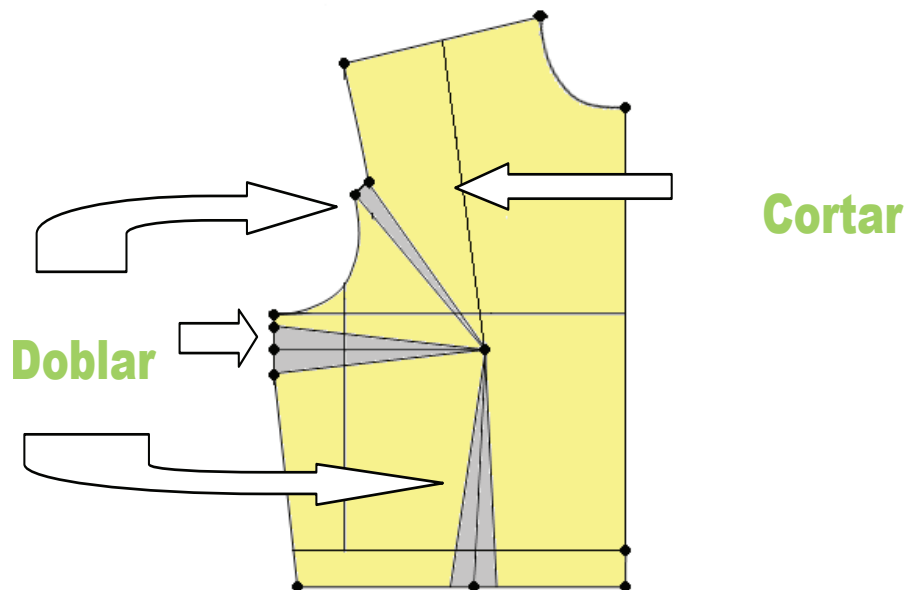

b) Patrón con pinza en la sisa

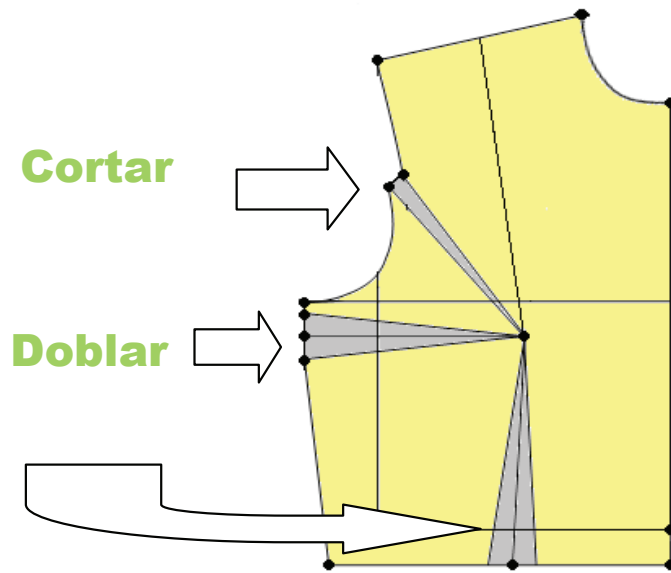

c) Patrón con pinza en el talle.

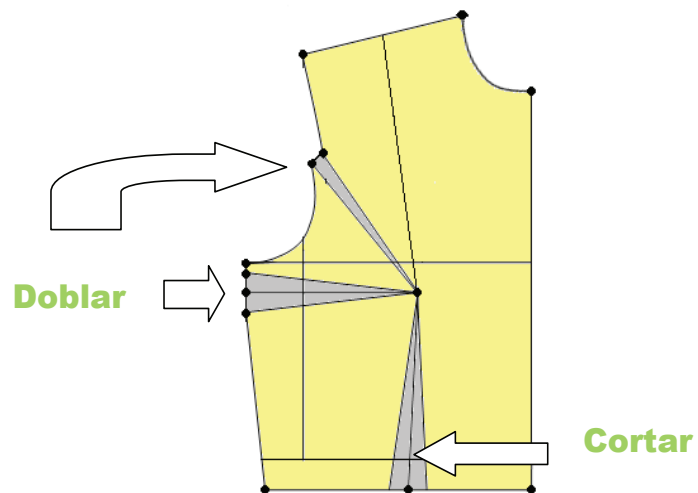

d) Patrón con pinza en el costado

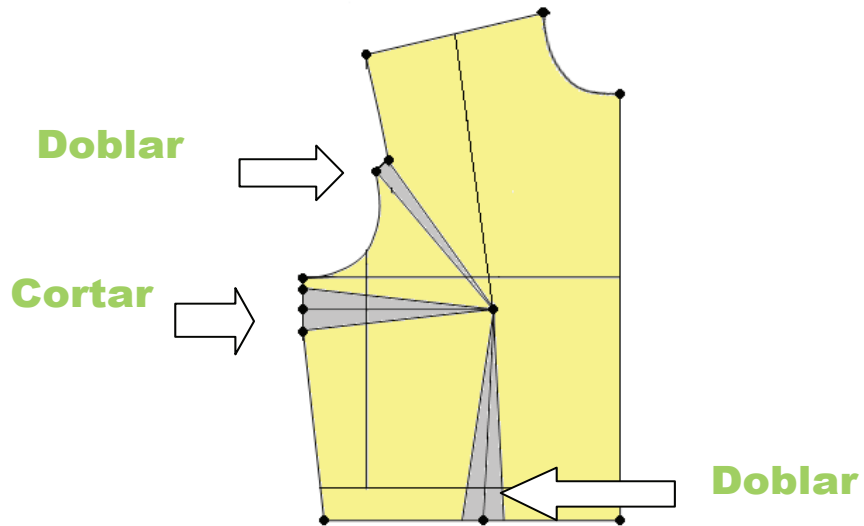

e) Patrón con Pinza Princesa

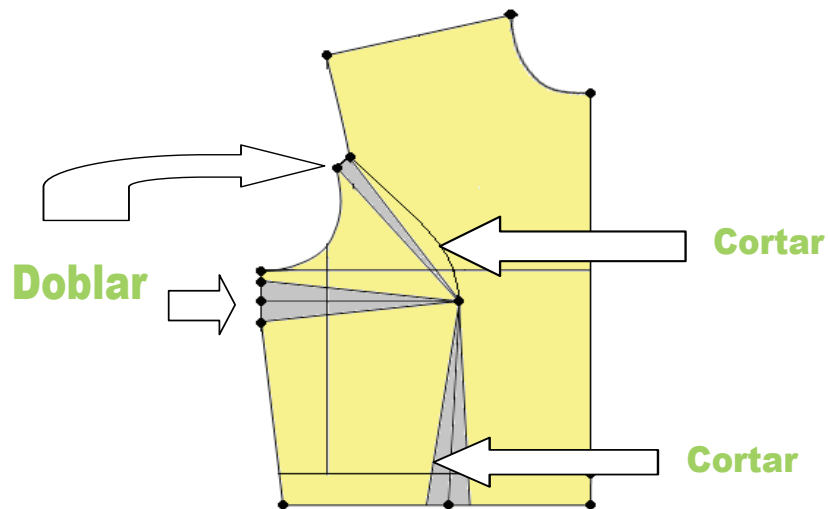

f) Patrón de espalda con corte princesa hasta el hombro

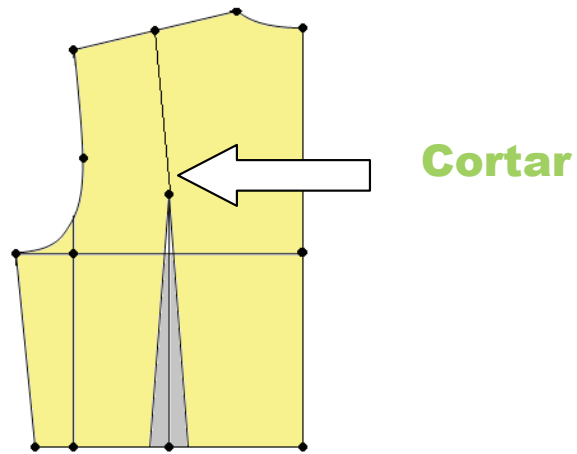

g) Patrón de espalda con pinza princesa hasta la sisa

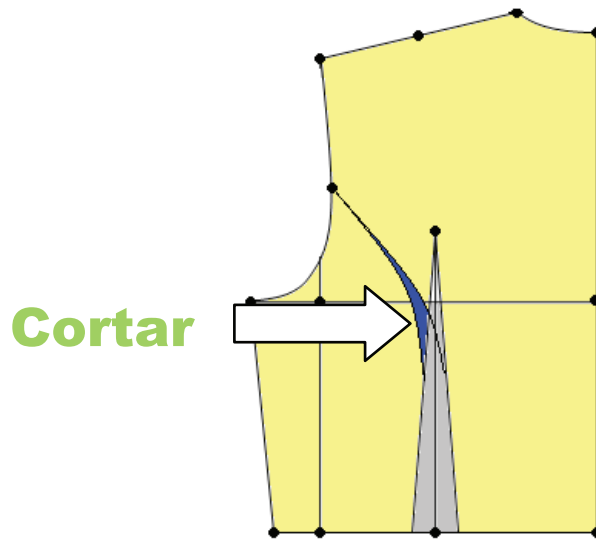

UNIDAD DE APRENDIZAJE

5

VESTIDOS

a) TRAZADO DE VESTIDO CLASICO

ESPALDA.

Pasos:

1. Para trazar el vestido se debe unir el trazado de patrón base del tronco con el patrón base de la falda.
2. Para ubicar el punto P de la pinza, tomar la mitad de los puntos O y P.
3. Trazar una línea perpendicular en el punto P.
4. Realizar la pinza con 3 cm. de ancho.

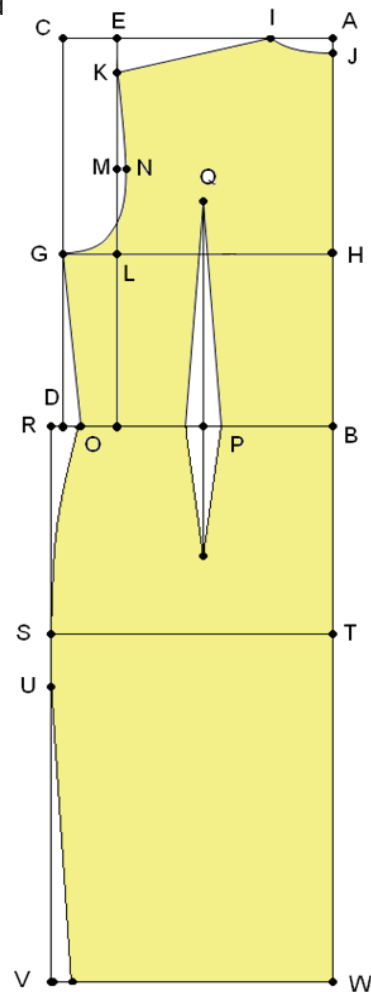
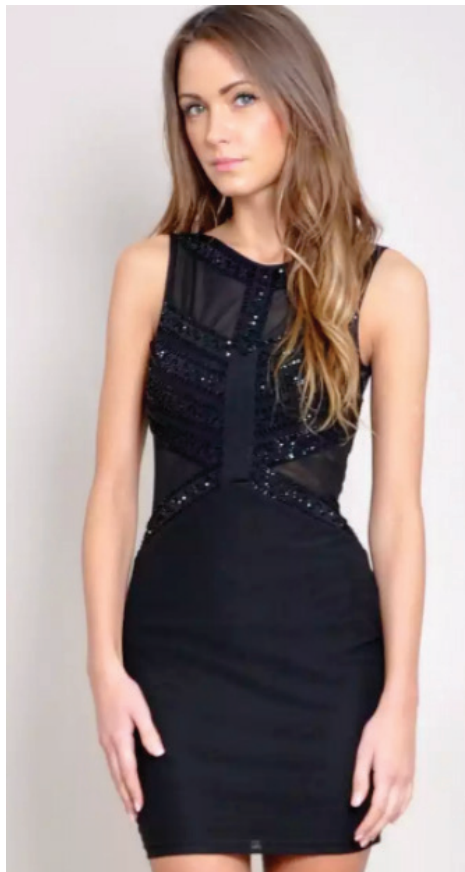

DELANTERO.

Pasos:

1. Para trazar el vestido se debe unir el trazado de patrón base del tronco DELANTERO con el patrón base de la falda.
2. Para ubicar el punto V de la pinza, medir de T a V, a la mitad de la distancia de busto a busto, añadir medio cm. Ej. Si $BB=20$ $20/2=10$ $10+0,5=10,5$
3. Unir los puntos S y V y prolongar la línea hacia abajo.
4. Realizar la pinza con 3 cm. de ancho.
5. De V a U, 12 cm.

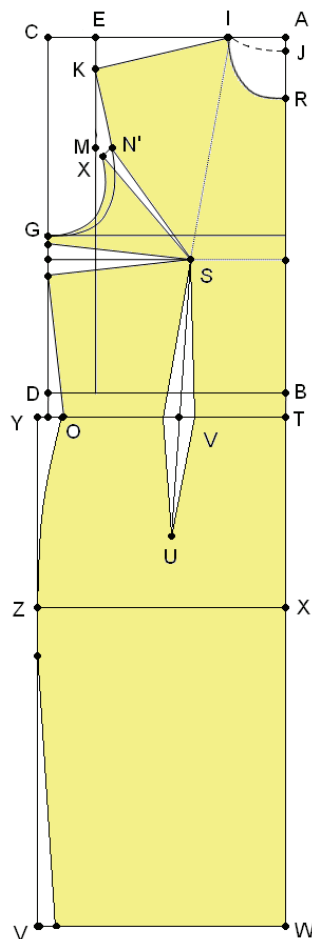

b) TRAZADO DE VESTIDO PRINCESA Y ACAMPANADO.



Con el apoyo de:



Schweizerische Eidgenossenschaft
Confédération suisse
Confederazione Svizzera
Confederaziun svizra

Cooperación Suiza en Bolivia

Formación técnica profesional



UNIVERSIDADES
FUNDADORAS



INFORMES:

FAUTAPO OFICINA REGIONAL CHUQUISACA

Calle Jamaica N°1 esquina Destacamento 317

Teléfono: (591) (4) 6456482

Fax: (591) (4) 6432818

www.fundacionautapo.org

www.formaciontecnicabolivia.org

